

REMINGTON®

EST. NEW YORK 1937



Gloss™ Slim Straightener
S9350E51

 remington-europe.com

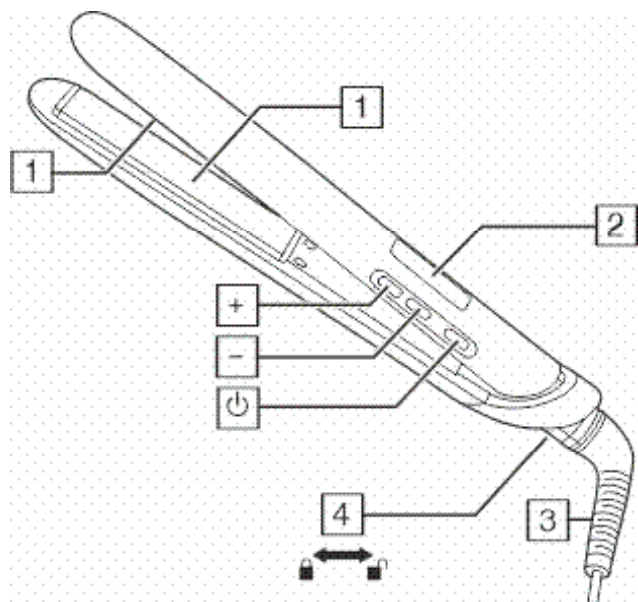

Thank you for buying your new Remington® product. Please read these instructions carefully and keep them safe. Remove all packaging before use.

WARNING: This appliance is hot. Keep out of reach of children at all times.

IMPORTANT SAFEGUARDS

- This appliance can be used by children aged from 8 years and above and persons with reduced physical, sensory or mental capabilities or lack of experience and knowledge if they have been supervised/instructed and understand the hazards involved. Children shall not play with the appliance. Cleaning and user maintenance shall not be done by children unless they are older than 8 and supervised. Keep the appliance and cable out of reach of children under 8 years.
 -  Do not use this appliance near bathtubs, showers, basins or other vessels containing water.
 - When the appliance is used in a bathroom, unplug it after use since the proximity of water presents a hazard even when the appliance is switched off.
 - For additional protection, the installation of a residual current device (RCD) having a rated residual operating current not exceeding 30 mA is advisable in the electrical circuit supplying the bathroom*.
- * Currently, the fitting in a bathroom of an electrical socket suitable or capable of operating the appliance is not permitted in the UK (see BS7671).
- Burn hazard. Keep the appliance out of reach from young children, particularly during use and while cooling down.
 - Never leave the appliance unattended when it is connected to the power supply.
 - Always place the appliance with its stand, if any, on a heat-resistant, stable flat surface.

- If the supply cord of this unit becomes damaged, discontinue use immediately and return the appliance to your nearest authorised Remington® service dealer for repair or replacement in order to avoid a hazard.
- Do not allow any part of the appliance touch the face, neck or scalp.
- Keep the power plug and cord away from heated surfaces.
- Do not use attachments other than those we supply.
- Do not use the appliance if it is damaged or malfunctions.
- Do not twist or kink the cable, or wrap it round the appliance. Check the cord regularly for any signs of damage.
- This appliance is not intended for commercial or salon use.
- CAUTION: Always remove the appliance from the storage pouch/sleeve before heating and allow it to fully cool before placing it back.

PARTS

- | | |
|-----------------------------------|--------------------------|
| 1. Advanced ceramic-coated plates | Controls: |
| 2. Display | +/- Temperature control |
| 3. Swivel cord | ⏻ On/off button |
| 4. Hinge lock | Accessories (not shown): |
| | • Storage pouch |

ADDITIONAL FEATURES

- Fast heat up - ready to use in 15 seconds.
- Automatic safety shut off – this unit will switch itself off if no button is pressed or it is left on after 60 minutes.
- Multivoltage: for home or abroad. At 120V times and temperatures may vary.

INSTRUCTIONS FOR USE

1. Plug your styler into the mains power supply.
2. Press the (⏻) button to switch on.
3. Select the appropriate temperature for your hair using the +/- temperature control buttons on the side of the styler.

Recommended Temperatures

Temperature	Hair type
150°C - 170°C	Thin / fine, damaged or bleached hair
180°C - 200°C	Normal, healthy hair
210°C - 230°C	Thick, very curly and difficult to style hair

- **Caution:** the hottest temperatures should only be used by experienced stylists
4. The temperature shown in the display will flash while your styler is heating up. Once it stops flashing, your styler is ready to use.

Pro+™ Setting

- The PRO+™ Setting gently styles the hair at 185 °C.
- To activate press and hold the '+' temperature control for 2 seconds, PRO+ will appear on the display.

Temperature Lock Function

- Set the desired temperature using the +/- temperature controls then lock the settings by pressing and holding the "-" temperature control button for 2 seconds. The  symbol will appear on the display.
- To unlock the temperature setting, press and hold the "-" temperature control button for 2 seconds.

STYLING TIPS

- Before use, ensure the hair is clean, dry and tangle-free.
- For extra protection use a heat protection spray.
- Hairsprays contain flammable material - do not use while using this product.
- Section the hair prior to styling. Style the lower layers first.

Straightening

- Take a 3-5 cm section of hair and place it between the plates near to the roots.
- Close the plates and steadily glide down the entire length of the hair without stopping.
- Repeat this around the head.

Curling

The type of curl depends on the size of section you select; smaller sections will create a tighter, bouncier curl whilst larger sections will create a looser, softer curl.

- Take a 2-5 cm section of hair and place it between the plates near to the roots and close the plates .
- Hold the tips together and turn the styler half a turn (180°) then keep it in this position. You can turn the styler inwards or outwards depending on whether you

- want inward or outward curls
- Very slowly glide the styler down the hair without stopping until the hair is released.
- Repeat this around the head to create as many curls as desired.
- Allow the hair to cool before further styling.

STORAGE, CLEANING AND MAINTENANCE

Let the appliance cool down before cleaning and storing away

- After use, press and hold the on/off (⏻) button to turn off then unplug the appliance.
- Wipe all the surfaces with a damp cloth.
- Don't use harsh or abrasive cleaning agents or solvents.

The plates can be locked together for easy storage:

To lock, close the plates and push the hinge lock inwards to the locked position.

To unlock, pull the hinge lock outwards to the unlocked position.

NOTE: Do not heat the unit in the locked position.

RECYCLING



To avoid environmental and health problems due to hazardous substances, appliances and rechargeable and non-rechargeable batteries marked with one of these symbols must not be disposed of with unsorted municipal waste. Always dispose of electrical and electronic products and, where applicable, rechargeable and non-rechargeable batteries, at an appropriate official recycling/ collection point.

ERP

For ErP energy consumption information, please refer to website eu.remington-europe.com/erp

Vielen Dank, dass Sie ein neues Remington® Produkt gekauft haben. Bitte lesen Sie diese Anweisungen sorgfältig durch und bewahren Sie sie sicher auf. Entfernen Sie vor dem Gebrauch sämtliche Verpackung.

WARNUNG: Dieses Gerät wird heiß. Halten Sie es jederzeit außerhalb der Reichweite von Kindern.

WICHTIGE SICHERHEITSHINWEISE

- Dieses Gerät kann von Kindern ab 8 Jahren sowie von Personen mit eingeschränkten körperlichen, sensorischen oder geistigen Fähigkeiten oder mangelnder Erfahrung und Kenntnis verwendet werden, sofern sie beaufsichtigt wurden bzw. eine Unterweisung erhalten haben und die mit der Verwendung verbundenen Gefahren verstehen. Kinder dürfen nicht mit dem Gerät spielen. Reinigung und Benutzerwartung dürfen nicht von Kindern durchgeführt werden, es sei denn, sie sind älter als 8 Jahre und werden beaufsichtigt. Halten Sie das Gerät und das Kabel außerhalb der Reichweite von Kindern unter 8 Jahren.
- ⊘ Verwenden Sie dieses Gerät nicht in der Nähe von Badewannen, Duschen, Waschbecken oder anderen Gefäßen, die Wasser enthalten.
- Wenn das Gerät im Badezimmer verwendet wird, ziehen Sie nach dem Gebrauch den Netzstecker, da die Nähe von Wasser eine Gefahr darstellt, selbst wenn das Gerät ausgeschaltet ist.
- Für zusätzlichen Schutz wird empfohlen, im Stromkreis, der das Badezimmer versorgt, einen Fehlerstromschutzschalter (RCD) mit einem Bemessungsfehlerstrom von höchstens 30 mA zu installieren.*
- Der Einbau einer Steckdose im Badezimmer, die für den Betrieb dieses Geräts geeignet ist, ist derzeit im Vereinigten Königreich nicht zulässig (siehe BS7671).
- Verbrennungsgefahr. Halten Sie das Gerät insbesondere während des

- Betriebs und der Abkühlphase außerhalb der Reichweite kleiner Kinder. Lassen Sie das Gerät niemals unbeaufsichtigt, wenn es an die Stromversorgung angeschlossen ist.
- Stellen Sie das Gerät immer mit seinem Ständer, sofern vorhanden, auf eine hitzebeständige, stabile, flache Oberfläche.
- Wenn das Netzkabel dieses Geräts beschädigt wird, stellen Sie die Verwendung sofort ein und bringen Sie das Gerät zu Ihrem nächstgelegenen autorisierten Remington®-Kundendienst zur Reparatur oder zum Austausch, um Gefahren zu vermeiden.
- Lassen Sie keinen Teil des Geräts das Gesicht, den Nacken oder die Kopfhaut berühren.
- Halten Sie Stecker und Kabel von erhitzten Oberflächen fern.
- Verwenden Sie nur Zubehörteile, die wir mitliefern.
- Verwenden Sie das Gerät nicht, wenn es beschädigt ist oder nicht richtig funktioniert.
- Verdrehen oder knicken Sie das Kabel nicht und wickeln Sie es nicht um das Gerät. Überprüfen Sie das Kabel regelmäßig auf Beschädigungen.
- Dieses Gerät ist nicht für den kommerziellen Gebrauch oder den Einsatz in Salons vorgesehen.
- VORSICHT: Entfernen Sie das Gerät immer aus der Aufbewahrungstasche/-hülle, bevor Sie es erhitzen, und lassen Sie es vollständig abkühlen, bevor Sie es wieder hineinlegen.

TEILE

1. Fortschrittlich keramikbeschichtete Platten
2. Display
3. Drehkabel
4. Verriegelung

Bedienelemente:

+/- Temperaturregelung

⏻ Ein-/Ausschalter

Zubehör (nicht abgebildet):

- Aufbewahrungstasche

ZUSÄTZLICHE FUNKTIONEN

- Schnelles Aufheizen – einsatzbereit in 15 Sekunden.
- Automatische Sicherheitsabschaltung – das Gerät schaltet sich nach 60 Minuten ohne Tastendruck oder unbeaufsichtigtem Betrieb automatisch ab.
- Multivoltage: Für den Einsatz zu Hause oder im Ausland. Bei 120 V können sich Aufheizzeiten und Temperaturen ändern.

GEBRAUCHSANWEISUNG

- Schließen Sie Ihren Styler an die Netzstromversorgung an.
- Drücken Sie die Taste (⏻) um das Gerät einzuschalten.
- Wählen Sie mit den +/--Tasten die passende Temperatur für Ihr Haar.

Empfohlene Temperaturen

Temperatur	Haartyp
150°C - 170°C	Dünnes/feines, geschädigtes oder blondiertes Haar
180°C - 200°C	Normales, gesundes Haar
210°C - 230°C	Dickes, sehr lockiges oder schwer zu stylendes Haar

- **Vorsicht: Die höchsten Temperaturen sollten nur von erfahrenen Anwendern genutzt werden.**
- Die im Display angezeigte Temperatur blinkt während des Aufheizens. Sobald das Blinken stoppt, ist der Styler einsatzbereit.

Pro+™-Einstellung

- Die Pro+™-Einstellung stylt das Haar schonend bei 185 °C.
- Zur Aktivierung halten Sie die „+“-Taste für 2 Sekunden gedrückt – „PRO+“ erscheint im Display.

Temperatursperre

- Stellen Sie die gewünschte Temperatur ein und halten Sie anschließend die „-“-Taste 2 Sekunden lang gedrückt, um die Einstellungen zu sperren.
- Das Symbol  erscheint im Display.
- Zum Entsperren halten Sie die „-“-Taste erneut 2 Sekunden lang gedrückt.

STYLINGTIPPS

- Stellen Sie vor der Verwendung sicher, dass das Haar sauber, trocken und entwirrt ist.
- Verwenden Sie für zusätzlichen Schutz ein Hitzeschutzspray.
- Haarsprays enthalten entzündliche Stoffe – nicht während der Verwendung des

- Geräts auftragen.
- Teilen Sie das Haar vor dem Styling ab. Beginnen Sie mit den unteren Partien.

Glätten

- Nehmen Sie eine 3–5 cm breite Haarsträhne und platzieren Sie sie nahe der Wurzeln zwischen den Platten.
- Schließen Sie die Platten und gleiten Sie gleichmäßig ohne Unterbrechung über die gesamte Haarlänge.
- Wiederholen Sie dies rund um den Kopf.

Locken

Kleinere Strähnen erzeugen engere, federnde Locken; größere Strähnen ergeben weichere, lockerere Locken.

- Nehmen Sie eine 2–5 cm breite Strähne, legen Sie sie zwischen die Platten und schließen Sie die Platten.
- Halten Sie die Spitzenseite zusammen und drehen Sie den Styler um eine halbe Drehung (180°).
- Führen Sie den Styler sehr langsam ohne Pause nach unten, bis die Strähne freigegeben wird.
- Wiederholen Sie dies rund um den Kopf für die gewünschte Anzahl an Locken. Lassen Sie das Haar vor weiterem Styling vollständig abkühlen.

AUFBEWAHRUNG, REINIGUNG UND WARTUNG

Lassen Sie das Gerät vor der Reinigung und Aufbewahrung vollständig abkühlen.

- Schalten Sie das Gerät nach Gebrauch durch langes Drücken der (⏻)-Taste aus und ziehen Sie den Netzstecker.
- Wischen Sie alle Oberflächen mit einem feuchten Tuch ab.
- Verwenden Sie keine aggressiven oder scheuernden Reinigungsmittel oder Lösungsmittel.

Verriegelung der Platten zur Aufbewahrung:

Zum Verriegeln: Platten schließen und die Verriegelung nach innen in die „Lock“-Position drücken.

Zum Entriegeln: Verriegelung nach außen in die „Unlock“-Position ziehen.

HINWEIS: Das Gerät darf nicht im verriegelten Zustand erhitzt werden.

RECYCLING



Um negative Auswirkungen auf Umwelt und Gesundheit durch gefährliche Stoffe zu vermeiden, dürfen Geräte sowie wiederaufladbare und nicht wiederaufladbare Batterien, die mit einem dieser Symbole gekennzeichnet sind, nicht über den normalen Hausmüll entsorgt werden. Entsorgen Sie elektrische und elektronische Produkte und gegebenenfalls wiederaufladbare und nicht wiederaufladbare Batterien immer an einer offiziellen Recyclingstelle.

ERP

For ErP energy consumption information, please refer to website eu.remington-europe.com/erp

Bedankt voor uw aankoop van uw nieuwe Remington®-product. Lees deze instructies zorgvuldig door en bewaar ze goed. Verwijder alle verpakking vóór gebruik.

WAARSCHUWING: Dit apparaat wordt heet. Houd het te allen tijde buiten het bereik van kinderen.

BELANGRIJKE VEILIGHEIDSINSTRUCTIES

- Dit apparaat kan worden gebruikt door kinderen vanaf 8 jaar en door personen met verminderde fysieke, sensorische of mentale capaciteiten of gebrek aan ervaring en kennis, mits zij worden gecontroleerd of geïnstrueerd en de risico's begrijpen.
Kinderen mogen niet met het apparaat spelen. Reiniging en onderhoud door de gebruiker mogen niet door kinderen worden uitgevoerd, tenzij zij ouder zijn dan 8 jaar en onder toezicht staan. Houd het apparaat en het snoer buiten het bereik van kinderen jonger dan 8 jaar.
- ⊘ Gebruik dit apparaat niet in de buurt van badkuipen, douches, wastafels of andere waterhoudende vaten.
- Wanneer het apparaat in de badkamer wordt gebruikt, trek dan na gebruik de stekker uit het stopcontact, aangezien de nabijheid van water gevaar oplevert, zelfs wanneer het apparaat is uitgeschakeld.
- Voor extra bescherming is het raadzaam een aardlekschakelaar (RCD) met een nominale reststroom van maximaal 30 mA te installeren in de elektrische installatie die de badkamer voedt*.
- *Momenteel is het niet toegestaan in het VK om in de badkamer een stopcontact te plaatsen dat geschikt is om dit apparaat te bedienen (zie BS7671).
- Verbrandingsgevaar. Houd het apparaat buiten bereik van jonge kinderen, vooral tijdens gebruik en tijdens het afkoelen.
- Laat het apparaat nooit onbeheerd achter wanneer het is aangesloten op de

stroomvoorziening.

- Plaats het apparaat altijd met de standaard, indien aanwezig, op een hittebestendige, stabiele, vlakke ondergrond.
- Als het netsnoer van dit apparaat beschadigd raakt, stop dan onmiddellijk met het gebruik en breng het apparaat naar uw dichtstbijzijnde erkende Remington®-servicepunt voor reparatie of vervanging om gevaar te voorkomen.
- Laat geen enkel deel van het apparaat in contact komen met gezicht, nek of hoofd.
- Houd de stekker en het snoer uit de buurt van hete oppervlakken. Gebruik alleen de accessoires die wij leveren.
- Gebruik het apparaat niet als het beschadigd is of niet goed functioneert.
- Draai of knik het snoer niet, en wikkel het niet om het apparaat. Controleer het snoer regelmatig op tekenen van schade.
- Dit apparaat is niet bedoeld voor commercieel gebruik of gebruik in salons. LET OP: Verwijder het apparaat altijd uit de opbergzak/hoes vóór verhitting en laat het volledig afkoelen voordat u het terugplaatst.

ONDERDELEN

- | | |
|--|-------------------------------|
| 1. Geavanceerde keramisch gecoate platen | Bedieningselementen: |
| 2. Display | +/- Temperatuurregeling |
| 3. Draaibaar snoer | ⏻ Aan/uit-knop |
| 4. Scharniervergrendeling | Accessoires (niet afgebeeld): |
| | • Opbergtui |

EXTRA FUNCTIES

- Snelle opwarmtijd – gebruiksklaar in 15 seconden.
- Automatische uitschakeling – het apparaat schakelt zichzelf uit wanneer geen knop wordt ingedrukt of wanneer het 60 minuten aan blijft staan.
- Multivoltage: geschikt voor gebruik thuis of in het buitenland. Bij 120V kunnen tijden en temperaturen variëren.

GEBRUIKSINSTRUCTIES

1. Sluit uw styler aan op het lichtnet.
2. Druk op de (⏻) knop om het apparaat in te schakelen.
3. Selecteer de juiste temperatuur voor uw haar met de knoppen +/- aan de zijkant van de styler.

Aanbevolen temperaturen

Temperatuur	Haartype
150°C - 170°C	Dun / fijn, beschadigd of gebleekt haar
180°C - 200°C	Normaal, gezond haar
210°C - 230°C	Dik, zeer krullend en moeilijk te stylen haar

- **Let op: de hoogste temperaturen mogen alleen door ervaren gebruikers worden toegepast.**
4. De temperatuur op het display knippert tijdens het opwarmen. Wanneer het knipperen stopt, is de styler klaar voor gebruik.

Pro+™-instelling

- De PRO+™-instelling stylet het haar zachtjes op 185°C.
- Houd de '+'-knop 2 seconden ingedrukt om deze functie te activeren; PRO+ verschijnt dan op het display.

Temperatuurvergrendeling

- Stel de gewenste temperatuur in met de +/- knoppen en vergrendel deze door de "L"-knop 2 seconden ingedrukt te houden. Het L-symbool verschijnt op het display
- Ontgrendel door opnieuw de L knop 2 seconden ingedrukt te houden.

STYLETIPS

- Zorg dat uw haar schoon, droog en klitvrij is.
- Gebruik voor extra bescherming een hittebeschermende spray.
- Haarsprays bevatten brandbare stoffen – gebruik ze niet tijdens het stylen.
- Verdeel het haar in secties. Style eerst de onderste lagen.

Steil maken

- Neem een haarlok van 3–5 cm en plaats deze tussen de platen, dicht bij de wortel.
- Sluit de platen en glijd gelijkmatig naar beneden zonder te stoppen.
- Herhaal rondom het hoofd.

Krullen maken

Kleinere lokken = strakkere, veerkrachtige krullen

Grotere lokken = losse, zachte krullen

- Neem een lok van 2–5 cm, plaats deze tussen de platen nabij de wortels en sluit de platen.
- Houd de punten van het apparaat bij elkaar en draai de styler een halve slag (180°).
- Glijd zeer langzaam naar beneden zonder te stoppen tot het haar loskomt.
- Herhaal tot u het gewenste aantal krullen heeft.
- Laat het haar afkoelen voor verdere styling.

OPBERGEN, REINIGING EN ONDERHOUD

Laat het apparaat volledig afkoelen vóór reiniging en opbergen.

- Druk na gebruik op de aan/uit-knop (⏻) om het apparaat uit te schakelen en trek de stekker uit het stopcontact.
- Reinig alle oppervlakken met een vochtige doek.
- Gebruik geen agressieve of schurende schoonmaakmiddelen of oplosmiddelen.

Platen vergrendelen voor opslag

Vergrendelen: sluit de platen en duw de scharniervergrendeling naar binnen.

Ontgrendelen: trek de scharniervergrendeling naar buiten.

LET OP: verwarm het apparaat niet in de vergrendelde positie.

RECYCLING



Om milieu- en gezondheidsproblemen door gevaarlijke stoffen te vermijden, mogen apparaten en oplaadbare en niet oplaadbare batterijen met een van deze symbolen niet samen met het huishoudelijk afval worden verwijderd. Breng elektrische en elektronische producten en, indien van toepassing, oplaadbare en niet-oplaadbare batterijen, altijd naar een officieel recycling-/inzamelpunt.

ERP

For ErP energy consumption information, please refer to website eu.remington-europe.com/erp

Merci d'avoir acheté votre nouveau produit Remington®. Veuillez lire attentivement ces instructions et les conserver en lieu sûr. Retirez tout l'emballage avant utilisation.

AVERTISSEMENT : Cet appareil devient chaud. Gardez-le hors de portée des enfants à tout moment.

CONSIGNES DE SÉCURITÉ IMPORTANTES

- Cet appareil peut être utilisé par des enfants âgés de 8 ans et plus, ainsi que par des personnes ayant des capacités physiques, sensorielles ou mentales réduites ou un manque d'expérience et de connaissances, à condition qu'elles soient surveillées/instruites et qu'elles comprennent les dangers encourus.

Les enfants ne doivent pas jouer avec l'appareil.

Le nettoyage et l'entretien ne doivent pas être effectués par des enfants, sauf s'ils ont plus de 8 ans et sont supervisés.

Gardez l'appareil et le câble hors de portée des enfants de moins de 8 ans.

-  N'utilisez pas cet appareil près d'une baignoire, d'une douche, d'un lavabo ou de tout autre récipient contenant de l'eau.
- Lorsque l'appareil est utilisé dans une salle de bains, débranchez-le après utilisation, car la proximité de l'eau constitue un danger même lorsque l'appareil est éteint.
- Pour une protection supplémentaire, il est conseillé d'installer un dispositif différentiel résiduel (DDR/RCD) avec un courant résiduel nominal ne dépassant pas 30 mA sur le circuit électrique alimentant la salle de bains*.
- *Actuellement, au Royaume-Uni, il n'est pas permis d'installer dans une salle de bains une prise électrique capable de faire fonctionner cet appareil (voir BS7671).
- Risque de brûlure. Gardez l'appareil hors de portée des jeunes enfants, en particulier pendant l'utilisation et le refroidissement.

- Ne laissez jamais l'appareil sans surveillance lorsqu'il est branché.
- Placez toujours l'appareil, avec son support s'il en possède un, sur une surface plane, stable et résistante à la chaleur.
- Si le cordon d'alimentation est endommagé, cessez immédiatement d'utiliser l'appareil et retournez-le à votre centre de service Remington® agréé pour réparation ou remplacement afin d'éviter tout danger.
- Ne laissez aucune partie de l'appareil toucher le visage, le cou ou le cuir chevelu.
- Gardez la fiche et le cordon éloignés des surfaces chaudes.
- N'utilisez que les accessoires fournis.
- N'utilisez pas l'appareil s'il est endommagé ou en cas de dysfonctionnement.
- Ne tordez pas le câble, ne le pliez pas de manière excessive et ne l'enroulez pas autour de l'appareil. Vérifiez régulièrement l'état du cordon.
- Cet appareil n'est pas destiné à un usage commercial ou de salon de coiffure.
- ATTENTION : Retirez toujours l'appareil de sa pochette/étui avant de le chauffer et laissez-le refroidir complètement avant de le remettre dedans.

PIÈCES

- | | |
|---|-------------------------------|
| 1. Plaques avancées avec revêtement céramique | Commandes : |
| 2. Affichage | +/- Contrôle de température |
| 3. Cordon pivotant | ⏻ Bouton marche/arrêt |
| 4. Verrou de charnière | Accessoires (non illustrés) : |
| | • Pochette de rangement |

FONCTIONS SUPPLÉMENTAIRES

- Chauffe rapide – prêt à l'emploi en 15 secondes.
- Arrêt automatique de sécurité – l'appareil s'éteint automatiquement si aucun bouton n'est pressé ou s'il reste allumé pendant 60 minutes.
- Multivoltage : adapté à une utilisation nationale ou internationale. À 120 V, les temps et températures peuvent varier.

MODE D'EMPLOI

1. Branchez votre lisseur sur le secteur.
2. Appuyez sur le bouton (⏻) pour l'allumer.
3. Sélectionnez la température appropriée pour vos cheveux à l'aide des boutons +/- situés sur le côté de l'appareil.

Températures recommandées

Température	Type de cheveux
150°C - 170°C	Cheveux fins, fragilisés ou décolorés
180°C - 200°C	Cheveux normaux et en bonne santé
210°C - 230°C	Cheveux épais, très bouclés et difficiles à coiffer

- **Attention : les températures les plus élevées doivent uniquement être utilisées par des utilisateurs expérimentés.**
4. L'affichage clignote pendant la chauffe. Une fois le clignotement arrêté, l'appareil est prêt à l'emploi.

Mode Pro+™

- Le mode PRO+™ coiffe délicatement à 185°C.
- Pour l'activer, maintenez le bouton « + » enfoncé pendant 2 secondes ; PRO+ apparaîtra à l'écran.

Fonction de verrouillage de température

- Réglez la température souhaitée avec les boutons +/- puis verrouillez-la en maintenant le bouton "–" pendant 2 secondes.
- Le symbole  apparaît à l'écran.
- Pour déverrouiller, maintenez à nouveau "–" pendant 2 secondes.

CONSEILS DE COIFFAGE

- Assurez-vous que les cheveux soient propres, secs et démêlés.
- Utilisez un spray thermoprotecteur pour une protection supplémentaire.
- Les sprays coiffants contiennent des substances inflammables – ne pas utiliser pendant l'utilisation de l'appareil.
- Séparez les cheveux en sections. Coiffez d'abord les couches inférieures.

Lissage

- Prenez une mèche de 3 à 5 cm et placez-la entre les plaques près des racines.
- Fermez les plaques et faites glisser doucement sur toute la longueur sans vous arrêter.
- Répétez tout autour de la tête.

Bouclage

Petites mèches = boucles serrées et rebondies

Grandes mèches = boucles larges et souples

- Prenez une mèche de 2 à 5 cm, placez-la entre les plaques et fermez-les.
- Maintenez les extrémités ensemble et tournez l'appareil d'un demi-tour (180°).
- Faites glisser très lentement jusqu'à ce que la mèche soit libérée.
- Répétez jusqu'à obtenir le nombre de boucles souhaité.
- Laissez refroidir avant de poursuivre le coiffage.

RANGEMENT, NETTOYAGE ET ENTRETIEN

Laissez l'appareil refroidir avant nettoyage ou rangement.

- Après utilisation, appuyez et maintenez le bouton marche/arrêt (⏻) pour l'éteindre puis débranchez-le.
- Nettoyez toutes les surfaces avec un chiffon humide.
- N'utilisez pas de nettoyeurs agressifs ou abrasifs.

Verrouillage des plaques pour le rangement

Pour verrouiller : fermez les plaques et poussez le verrou de charnière vers l'intérieur.

Pour déverrouiller : tirez le verrou vers l'extérieur.

NOTE : Ne chauffez jamais l'appareil lorsqu'il est verrouillé.

RECYCLING



Afin d'éviter les problèmes occasionnés à l'environnement et à la santé par des substances dangereuses, les appareils et les batteries rechargeables et non rechargeables présentant l'un de ces symboles ne doivent pas être éliminés avec les déchets municipaux non triés. Éliminez dans tous les cas les produits électriques et électroniques et, le cas échéant, les batteries rechargeables et non rechargeables, dans un centre officiel et approprié de collecte/recyclage.

ERP

For ErP energy consumption information, please refer to website eu.remington-europe.com/erp

Gracias por comprar su nuevo producto Remington®. Lea atentamente estas instrucciones y consérvelas en un lugar seguro. Retire todo el embalaje antes de usar el aparato.

ADVERTENCIA: Este aparato se calienta. Manténgalo fuera del alcance de los niños en todo momento.

INSTRUCCIONES IMPORTANTES DE SEGURIDAD

- Este aparato puede ser utilizado por niños a partir de 8 años y por personas con capacidades físicas, sensoriales o mentales reducidas, o con falta de experiencia o conocimientos, siempre que estén supervisadas o instruidas y comprendan los riesgos.

Los niños no deben jugar con el aparato.

La limpieza y el mantenimiento no deben ser realizados por niños, a menos que tengan más de 8 años y estén supervisados.

Mantenga el aparato y el cable fuera del alcance de los niños menores de 8 años.

-  No utilice este aparato cerca de bañeras, duchas, lavabos u otros recipientes con agua.
- Cuando el aparato se utilice en un cuarto de baño, desenchúfelo después de utilizarlo, ya que la proximidad del agua supone un peligro incluso cuando el aparato está apagado.
- Para mayor protección, se recomienda instalar un dispositivo diferencial residual (RCD) con una corriente residual nominal que no supere los 30 mA en el circuito eléctrico que alimenta el cuarto de baño*.
- *Actualmente, en el Reino Unido no está permitido instalar una toma de corriente apta para operar este aparato en un cuarto de baño (véase BS7671).
- Riesgo de quemaduras. Mantenga el aparato fuera del alcance de los niños pequeños, especialmente durante su uso y mientras se enfría.

- No deje el aparato desatendido mientras esté conectado a la red eléctrica.
- Coloque siempre el aparato, si dispone de soporte, sobre una superficie estable, plana y resistente al calor.
- Si el cable de alimentación está dañado, deje de usar el aparato inmediatamente y llévelo al servicio técnico autorizado Remington® más cercano para su reparación o sustitución, con el fin de evitar cualquier riesgo.
- No permita que ninguna parte del aparato toque la cara, el cuello o el cuero cabelludo.
- Mantenga el enchufe y el cable alejados de superficies calientes.
- No utilice accesorios distintos a los suministrados.
- No utilice el aparato si está dañado o presenta fallos.
- No retuerza ni doble el cable, ni lo enrolle alrededor del aparato. Compruebe regularmente si el cable presenta signos de daño.
- Este aparato no está diseñado para uso comercial ni profesional en salones.
- PRECAUCIÓN: Retire siempre el aparato de su funda/estuche antes de calentarlo y deje que se enfríe por completo antes de guardarlo.

PARTES

- | | |
|---|------------------------------|
| 1. Placas con revestimiento cerámico avanzado | Controles: |
| 2. Pantalla | +/- Control de temperatura |
| 3. Cable giratorio | ⏻ Botón de encendido/apagado |
| 4. Cierre de bisagra | Accesorios (no mostrados): |
| | • Funda de almacenamiento |

FUNCIONES ADICIONALES

- Calentamiento rápido: listo para usar en 15 segundos.
- Apagado automático de seguridad: el aparato se apagará si no se pulsa ningún botón o si se deja encendido durante 60 minutos.
- Multivoltaje: apto para uso doméstico o en el extranjero. Con 120 V, los tiempos y las temperaturas pueden variar.

INSTRUCCIONES DE USO

1. Conecte el aparato a la red eléctrica.
2. Pulse el botón (⏻) para encenderlo.
3. Seleccione la temperatura adecuada para su tipo de cabello utilizando los botones +/- situados en el lateral del aparato.

Temperaturas recomendadas

Temperatura	Tipo de cabello
150°C - 170°C	Fino, delicado, dañado o decolorado
180°C - 200°C	Normal y sano
210°C - 230°C	Grueso, muy rizado o difícil de peinar

- **Precaución: Las temperaturas más altas deben ser utilizadas únicamente por personas con experiencia.**
4. La temperatura mostrada en la pantalla parpadeará mientras el aparato se calienta. Cuando deje de parpadear, estará listo para su uso.

Ajuste Pro+™

- El ajuste PRO+™ peina suavemente a 185°C.
- Para activarlo, mantenga pulsado el botón "+" durante 2 segundos. PRO+ aparecerá en la pantalla.

Función de bloqueo de temperatura

- Ajuste la temperatura deseada con los botones +/- y bloquéela manteniendo pulsado el botón "-" durante 2 segundos.
- Aparecerá el símbolo  en la pantalla.
- Para desbloquear la temperatura, mantenga pulsado de nuevo el botón "-" durante 2 segundos.

CONSEJOS DE ESTILISMO

- Asegúrese de que el cabello esté limpio, seco y sin enredos.
- Use un protector térmico para mayor protección.
- Los aerosoles para el cabello contienen sustancias inflamables: no los utilice mientras emplea este aparato.
- Divida el cabello en secciones y comience por las capas inferiores.

Alisado

- Tome una sección de 3 a 5 cm y colóquela entre las placas cerca de la raíz.
- Cierre las placas y deslice suavemente hacia abajo sin detenerse.
- Repita este proceso por toda la cabeza.

Rizado

Secciones pequeñas = rizos más apretados y definidos

Secciones grandes = ondas más sueltas y suaves

- Tome una sección de 2 a 5 cm, colóquela entre las placas y ciérrelas.
- Mantenga juntas las puntas del aparato y gírelo media vuelta (180°), hacia dentro o hacia fuera según el tipo de rizo deseado.
- Deslice muy lentamente hacia abajo sin detenerse hasta liberar el cabello.
- Repita tantas veces como sea necesario para obtener el número de rizos deseado.
- Deje enfriar el cabello antes de peinarlo.

ALMACENAMIENTO, LIMPIEZA Y MANTENIMIENTO

Deje enfriar completamente el aparato antes de limpiarlo o guardarlo.

- Tras su uso, mantenga pulsado el botón (⏻) para apagarlo y desenchúfelo.
- Limpie todas las superficies con un paño húmedo.
- No utilice limpiadores agresivos ni abrasivos.

Bloqueo de las placas para almacenamiento

Para bloquear: cierre las placas y empuje el cierre de bisagra hacia dentro.

Para desbloquear: tire del cierre hacia fuera.

NOTA: No caliente el aparato cuando esté en posición bloqueada.

RECICLAJE



Para evitar problemas medioambientales y de salud derivados de sustancias peligrosas, los electrodomésticos y las pilas recargables y no recargables en las que aparezca uno de estos símbolos no deben eliminarse junto con los residuos urbanos no seleccionados. Deseche siempre los aparatos eléctricos y electrónicos y, cuando corresponda, las pilas recargables y no recargables, en puntos oficiales de recogida/reciclado adecuados.

ERP

For ErP energy consumption information, please refer to website eu.remington-europe.com/erp

Grazie per aver acquistato il suo nuovo prodotto Remington®. Legga attentamente queste istruzioni e le conservi in un luogo sicuro. Rimuova tutto l'imballaggio prima dell'uso.

AVVERTENZA: Questo apparecchio diventa molto caldo. Tenerlo sempre fuori dalla portata dei bambini.

IMPORTANTI MISURE DI SICUREZZA

- Questo apparecchio può essere utilizzato da bambini di età pari o superiore agli 8 anni e da persone con capacità fisiche, sensoriali o mentali ridotte, o con scarsa esperienza o conoscenza, purché siano supervisionate/istruite e comprendano i rischi coinvolti.

I bambini non devono giocare con l'apparecchio.

La pulizia e la manutenzione da parte dell'utente non devono essere effettuate dai bambini, a meno che non abbiano più di 8 anni e siano supervisionati.

Tenere l'apparecchio e il cavo fuori dalla portata dei bambini sotto gli 8 anni.

- ⊘ Non utilizzare l'apparecchio vicino a vasche da bagno, docce, lavabi o altri contenitori d'acqua.
- Quando l'apparecchio viene utilizzato in un bagno, scollegarlo dopo l'uso poiché la vicinanza dell'acqua rappresenta un pericolo anche quando è spento.
- Per maggiore protezione, si consiglia di installare un dispositivo salvavita (RCD) con corrente differenziale nominale non superiore a 30 mA nel circuito elettrico del bagno*.
- *Nel Regno Unito non è attualmente consentita l'installazione di prese elettriche idonee all'uso di questo apparecchio all'interno dei bagni (vedere BS7671).

- Pericolo di ustioni. Tenere l'apparecchio fuori dalla portata dei bambini piccoli, soprattutto durante l'uso o mentre si raffredda.
- Non lasciare mai l'apparecchio incustodito quando è collegato alla rete elettrica.
- Posizionare sempre l'apparecchio, se dotato di supporto, su una superficie piana, stabile e resistente al calore.
- Se il cavo di alimentazione risulta danneggiato, interrompere immediatamente l'uso e riportare l'apparecchio al centro assistenza Remington® autorizzato più vicino per la riparazione o sostituzione.
- Non lasciare che alcuna parte dell'apparecchio tocchi il viso, il collo o il cuoio capelluto.
- Tenere la spina e il cavo lontani da superfici calde.
- Non utilizzare accessori diversi da quelli forniti.
- Non utilizzare l'apparecchio se è danneggiato o malfunzionante.
- Non attorcigliare o piegare il cavo, né avvolgerlo intorno all'apparecchio. Controllare regolarmente lo stato del cavo.
- Questo apparecchio non è destinato a un uso commerciale o da salone.
- **ATTENZIONE:** Rimuovere sempre l'apparecchio dalla custodia prima del riscaldamento e lasciarlo raffreddare completamente prima di riporlo.

PARTI

- | | |
|--|---|
| 1. Piastre con rivestimento in ceramica avanzata | Controlli:
+/- Controllo della temperatura |
| 2. Display | ⏻ Pulsante di accensione/spengimento |
| 3. Cavo girevole | Accessori (non mostrati): |
| 4. Blocco cerniera | • Custodia |
-

FUNZIONI AGGIUNTIVE

- Riscaldamento rapido – pronto all'uso in 15 secondi.
- Spengimento automatico di sicurezza: l'apparecchio si spegne automaticamente se non vengono premuti pulsanti o se rimane acceso per 60 minuti.

- Multitensione: per uso domestico o all'estero. Con 120 V i tempi e le temperature possono variare.

ISTRUZIONI PER L'USO

1. Collegare lo styler alla rete elettrica.
2. Premere il pulsante (⏻) per accendere l'apparecchio.
3. Selezionare la temperatura appropriata per il tipo di capelli utilizzando i pulsanti +/- sul lato dello styler.

Temperature consigliate

Temperatura	Tipo di capelli
150°C - 170°C	Sottili/fini, danneggiati o decolorati
180°C - 200°C	Normali e sani
210°C - 230°C	Spessi, molto ricci o difficili da acconciare

- **Attenzione: le temperature più elevate devono essere utilizzate solo da utenti esperti.**
4. La temperatura visualizzata lampeggia durante il riscaldamento. Quando smette di lampeggiare, lo styler è pronto all'uso.

Impostazione Pro+™

- La modalità PRO+™ acconcia delicatamente i capelli a 185°C.
- Per attivarla, tenere premuto il pulsante "+" per 2 secondi. Sul display apparirà PRO+.

Funzione di blocco della temperatura

- Impostare la temperatura desiderata con i pulsanti +/-, quindi bloccarla tenendo premuto il pulsante "-" per 2 secondi.
- Sul display apparirà il simbolo .
- Per sbloccare, tenere nuovamente premuto il pulsante "-" per 2 secondi.

SUGGERIMENTI PER LO STYLING

- Assicurarsi che i capelli siano puliti, asciutti e senza nodi.
- Utilizzare uno spray termoprotettore per una protezione extra.
- Le lacche per capelli contengono materiali infiammabili - non usarle durante l'uso dell'apparecchio.
Dividere i capelli in sezioni e iniziare dalle ciocche inferiori.

Lissage / Stiratura

- Prendere una sezione di capelli di 3-5 cm e posizionarla tra le piastre vicino alla radice.

- Chiudere le piastre e far scorrere lentamente fino alle punte senza fermarsi.
- Ripetere l'operazione su tutta la testa.

Arriccatura

Sezioni piccole = ricci più stretti e definiti

Sezioni grandi = onde più morbide e larghe

- Prendere una sezione da 2-5 cm, posizionarla tra le piastre e chiuderle.
- Tenere insieme le estremità dello styler e ruotarlo di mezzo giro (180°), verso l'interno o verso l'esterno a seconda del tipo di riccio desiderato.
- Far scorrere molto lentamente fino a liberare la ciocca.
- Ripetere finché non si ottiene il numero desiderato di ricci.
- Lasciare raffreddare i capelli prima di modellare ulteriormente.

STOCCAGGIO, PULIZIA E MANUTENZIONE

Lasciare raffreddare completamente l'apparecchio prima di pulirlo o riporlo.

- Dopo l'uso, tenere premuto il pulsante (⏻) per spegnere l'apparecchio e scollegarlo.
- Pulire tutte le superfici con un panno umido.
- Non utilizzare detergenti aggressivi o abrasivi.

Blocco delle piastre per il riporre

Per bloccare: chiudere le piastre e spingere verso l'interno il blocco della cerniera.

Per sbloccare: tirare il blocco verso l'esterno.

NOTA: Non riscaldare l'apparecchio quando è in posizione bloccata.

RICICLO



Per evitare problemi di salute ed ambientali dovuti a sostanze pericolose, gli apparecchi e le batterie ricaricabili e non ricaricabili contrassegnati con uno di questi simboli non devono essere smaltiti con i rifiuti urbani indifferenziati. Smaltire i prodotti elettrici ed elettronici e, quando possibile, le batterie ricaricabili e non ricaricabili, in un punto di raccolta autorizzato per il riciclo/la raccolta.

ERP

For ErP energy consumption information, please refer to website eu.remington-europe.com/erp

Tak, fordi du har købt dit nye Remington®-produkt. Læs venligst disse instruktioner grundigt og opbevar dem et sikkert sted. Fjern al emballage før brug.

ADVARSEL: Dette apparat bliver varmt. Hold det altid uden for børns rækkevidde.

VIGTIGE SIKKERHEDSFORANSTALTNINGER

- Dette apparat kan bruges af børn fra 8 år og opefter samt af personer med nedsatte fysiske, sensoriske eller mentale evner eller mangel på erfaring og viden, hvis de er blevet instrueret/overvåget og forstår de involverede farer. Børn må ikke lege med apparatet.
Rengøring og vedligeholdelse må ikke udføres af børn, medmindre de er over 8 år og under opsyn.
Hold apparatet og kablet uden for rækkevidde af børn under 8 år.
- ⊘ Brug ikke apparatet i nærheden af badekar, brusere, håndvaske eller andre beholdere med vand.
- Når apparatet anvendes på badeværelset, skal det altid tages ud af stikkontakten efter brug, da vand i nærheden udgør en risiko, selv når apparatet er slukket.
- Som ekstra beskyttelse anbefales installation af en fejlstrømsafbryder (RCD) med en mærkereststrøm på højst 30 mA i elforsyningskredsen til badeværelset*.
- *I Storbritannien er det på nuværende tidspunkt ikke tilladt at installere stikkontakter i badeværelser, som kan forsyne dette apparat (se BS7671).
- Brandfare. Hold apparatet ude af rækkevidde for små børn, især under brug og afkøling.
- Lad aldrig apparatet være uden opsyn, når det er tilsluttet strøm.
- Placer altid apparatet med dets stativ, hvis det har et, på en varmebestandig, stabil og plan overflade.

- Hvis ledningen bliver beskadiget, skal brugen straks afbrydes, og apparatet returneres til nærmeste autoriserede Remington®-servicecenter for reparation eller udskiftning.
- Lad ikke nogen del af apparatet røre ansigt, hals eller hovedbund.
- Hold stik og ledning væk fra varme overflader.
- Brug ikke andre tilbehørsdele end dem, vi leverer.
- Brug ikke apparatet, hvis det er beskadiget eller fungerer forkert.
- Vrid eller bøj ikke ledningen, og vikl den ikke rundt om apparatet. Kontroller jævnlige ledningen for tegn på skade.
- Dette apparat er ikke beregnet til kommerciel brug eller salonbrug.
- **FORSIGTIG:** Tag altid apparatet ud af opbevaringsposen/etuiet før opvarmning, og lad det køle helt af, før du lægger det tilbage.

DELE

- | | |
|---------------------------------------|-----------------------|
| 1. Avancerede keramisk-belagte plader | Kontroller: |
| 2. Display | +/- Temperaturstyring |
| 3. Drejeledning | ⏻ Tænd/sluk-knap |
| 4. Hængesellås | Tilbehør (ikke vist): |
| | • Opbevaringspose |
-

YDERLIGERE FUNKTIONER

- Hurtig opvarmning – klar til brug på 15 sekunder.
 - Automatisk sikkerhedsslukning – apparatet slukker, hvis der ikke trykkes på en knap, eller hvis det står tændt i 60 minutter.
 - Multispænding: til brug hjemme eller i udlandet. Ved 120 V kan tider og temperaturer variere.
-

BRUGSANVISNING

1. Sæt styleren i stikkontakten.
2. Tryk på (⏻) knappen for at tænde apparatet.
3. Vælg den korrekte temperatur til dit hår med temperaturknapperne +/- på siden af styleren.

Anbefalede temperaturer

Temperatur	Hårtype
150°C - 170°C	Tyndt/fint, skadet eller afbleget hår
180°C - 200°C	Normalt, sundt hår
210°C - 230°C	Tykt, meget krøllet eller svært at style

- **Forsigtig: De højeste temperaturer bør kun bruges af erfarne brugere.**
- 4. Temperaturen på displayet blinker under opvarmning. Når den holder op med at blinke, er styleren klar til brug.

Pro+™-indstilling

- Pro+™-indstillingen styler håret skånsomt ved 185°C.
- Aktiver den ved at holde "+" nede i 2 sekunder. PRO+ vises på displayet.

Temperaturlåsfunktion

- Indstil den ønskede temperatur med +/-, og lås derefter indstillingen ved at holde "-" nede i 2 sekunder.
- Symbolet  vises på displayet.
- For at låse op igen, hold "-" nede i 2 sekunder.

STYLINGTIPS

- Sørg for, at håret er rent, tørt og frit for sammenfiltringer.
- Brug en varmebeskyttende spray for ekstra beskyttelse.
- Hårspray indeholder brændbare materialer – brug det ikke, mens apparatet er i brug.
- Del håret op i sektioner og style de nederste lag først.

Glatning

- Tag en hårløkke på 3–5 cm og placer den mellem pladerne nær hårrødderne.
- Luk pladerne og før styleren jævnt ned gennem håret uden at stoppe.
- Gentag hele vejen rundt.

Krøling

Mindre sektioner = strammere, mere definerede krøller

Større sektioner = løsere, blødere krøller

- Take a 2-5 cm section of hair and place it between the plates near to the roots and close the plates .
- Tag en sektion på 2–5 cm, placer den mellem pladerne og luk dem.
- Hold stylerens ender samlet og drej den en halv omgang (180°), indad eller udad afhængigt af ønsket krølretning.

- Før styleren meget langsomt ned uden stop, indtil håret frigøres. Gentag efter behov.
- Lad håret køle af, før du fortsætter stylingen.

OPBEVARING, RENGØRING OG VEDLIGEHOLDELSE

Lad apparatet køle helt af før rengøring og opbevaring.

- Efter brug: hold tænd/sluk-knappen (⏻) nede for at slukke og træk stikket ud.
- Aftør alle overflader med en fugtig klud.
- Brug ikke skrabe eller slibende rengøringsmidler.

Låsning af pladerne

For at låse: luk pladerne og skub hængselåsen indad.

For at låse op: træk låsen udad.

BEMÆRK: Opvarm aldrig apparatet, når det er låst.

GENBRUG



For at undgå miljø- og sundhedsmæssige problemer forårsaget af farlige stoffer, må apparater og genopladelige og ikke-genopladelige batterier, der er mærket med et af disse symboler, ikke kasseres sammen med almindeligt husholdningsaffald. Udtjente elektriske og elektroniske produkter samt genopladelige og ikke-genopladelige batterier fra produkterne skal afleveres på en godkendt genbrugsplads eller indsamlingssted.

ERP

For ErP energy consumption information, please refer to website eu.remington-europe.com/erp

Tack för att du har köpt din nya Remington®-produkt. Läs dessa instruktioner noggrant och spara dem på ett säkert ställe. Ta bort all förpackning före användning.

WARNING: Denna apparat blir varm. Förvara den alltid utom räckhåll för barn.

VIKTIGA SÄKERHETSANVISNINGAR

- Denna apparat kan användas av barn från 8 år och uppåt samt av personer med nedsatt fysisk, sensorisk eller mental förmåga eller brist på erfarenhet och kunskap, förutsatt att de övervakas eller har blivit instruerade och förstår riskerna.

Barn får inte leka med apparaten.

Rengöring och underhåll får inte utföras av barn, om de inte är äldre än 8 år och under uppsikt.

Håll apparaten och sladden utom räckhåll för barn under 8 år.

- ⊘ Använd inte apparaten i närheten av badkar, duschar, handfat eller andra behållare med vatten.
- När apparaten används i ett badrum, dra alltid ur kontakten efter användning eftersom närheten till vatten innebär en risk även när apparaten är avstängd.
- För extra skydd rekommenderas installation av en jordfelsbrytare (RCD) med en märkutlösingsström som inte överstiger 30 mA i den elektriska krets som förser badrummet*.
- *I Storbritannien är det för närvarande inte tillåtet att installera eluttag i badrum som kan driva denna apparat (se BS7671).
- Brännskaderisk. Håll apparaten utom räckhåll för små barn, särskilt under användning och avsvälning.
- Lämna aldrig apparaten utan tillsyn när den är ansluten till ström.
- Placera alltid apparaten, om den har ett stativ, på en värmetålig, stabil och plan yta.

- Om sladden blir skadad, avbryt omedelbart användningen och lämna in apparaten till närmaste auktoriserade Remington®-servicecenter för reparation eller utbyte.
- Låt inte någon del av apparaten vidröra ansikte, hals eller hårbotten.
- Håll kontakten och sladden borta från varma ytor.
- Använd inte andra tillbehör än de som medföljer.
- Använd inte apparaten om den är skadad eller fungerar felaktigt.
- Vrid eller böj inte sladden, och linda den inte runt apparaten. Kontrollera regelbundet om sladden visar tecken på skador.
- Denna apparat är inte avsedd för kommersiellt bruk eller salongbruk.
- FÖRSIKTIGHET: Ta alltid bort apparaten från förvaringspåsen/fodralet innan den värms upp och låt den svalna helt innan du lägger tillbaka den.

DELER

- | | |
|---------------------------------------|------------------------|
| 1. Avancerade keramisk-belagd plattor | Kontroller: |
| 2. Display | +/- Temperaturkontroll |
| 3. Roterbar sladd | ⏻ På/av-knapp |
| 4. Gångjärnslås | Tillbehör (ej visade): |
| | • Förvaringspåse |

YTTERLIGARE FUNKTIONER

- Snabb uppvärmning – klar att använda på 15 sekunder.
- Automatisk säkerhetsavstängning – apparaten stängs av om inga knappar trycks in eller om den lämnas påslagen i 60 minuter.
- Multispänning: för användning hemma eller utomlands. Vid 120 V kan tider och temperaturer variera.

BRUKSANVISNING

1. Anslut stylern till ett eluttag.
2. Tryck på (⏻) knappen för att slå på apparaten.
3. Välj lämplig temperatur för ditt hår med +/--knapparna på sidan av stylern.

Rekommenderade temperaturer

Temperatur	Hårtyp
150°C - 170°C	Tunt/fint, skadat eller blekt hår
180°C - 200°C	Normalt, friskt hår
210°C - 230°C	Tjockt, mycket lockigt eller svårstylat hår

- **Observera: De högsta temperaturerna bör endast användas av erfarna användare.**
- 4. Temperaturen i displayen blinkar under uppvärmning. När blinkandet upphör är stylern redo att användas.

Pro+™-inställning

- Pro+™-inställningen stylar håret skonsamt vid 185°C.
- Aktivera genom att hålla "+" nedtryckt i 2 sekunder. PRO+ visas då på displayen.

Temperaturlås

- Ställ in önskad temperatur med +/--knapparna och läs den genom att hålla "-" nedtryckt i 2 sekunder.
- Symbolen  visas på displayen.
- För att låsa upp, håll "-" nedtryckt i ytterligare 2 sekunder.

STYLINGTIPS

- Se till att håret är rent, torrt och trasselfritt.
- Använd värmeskyddssprej för extra skydd.
- Hårspray innehåller brandfarliga ämnen – använd den inte när apparaten är påslagen.
- Dela upp håret i sektioner. Börja med de undre lagren.

Rakt hår

- Ta en hårslinga på 3–5 cm och placera den mellan plattorna nära hårroten.
- Stäng plattorna och för stylern jämnt nedåt utan att stanna.
- Upprepa runt hela huvudet.

Lockning

Små sektioner = tajtare, mer definierade lockar

Större sektioner = lösare, mjukare lockar

- Ta en slinga på 2–5 cm, placera den mellan plattorna och stäng dem.
- Håll ihop stylerns ändar och vrid den ett halvt varv (180°), antingen inåt eller utåt beroende på önskad lockriktning.
- För stylern mycket långsamt nedåt utan stopp tills håret släpper.

- Upprepa tills önskat antal lockar har skapats.
- Låt håret svalna innan ytterligare styling.

FÖRVARING, RENGÖRING OCH UNDERHÅLL

Låt apparaten svalna innan den rengörs eller förvaras.

- Efter användning: håll inne på/av-knappen (⏻) för att stänga av och dra ur kontakten.
- Torka alla ytor med en fuktig trasa.
- Använd inte starka eller slipande rengöringsmedel.

Låsning av plattorna

För att låsa: stäng plattorna och skjut gångjärnslåset inåt.

För att låsa upp: dra låset utåt.

OBS: Värm inte apparaten när den är låst.

ÅTERVINNING



För att undvika miljö- och hälsoproblem pga. farliga ämnen får man inte kassera apparater eller laddningsbara och icke-laddningsbara batterier märkta med någon av dessa symboler i osorterat kommunalt avfall. Elektriska och elektroniska produkter och, där tillämpligt, laddningsbara och icke-laddningsbara batterier ska alltid kasseras vid en lämplig, officiell återvinnings-/uppsamlingsstation.

ERP

For ErP energy consumption information, please refer to website eu.remington-europe.com/erp

Takk for at du kjøpte ditt nye Remington®-produkt. Les disse instruksjonene nøye og oppbevar dem et trygt sted. Fjern all emballasje før bruk.

ADVARSEL: Dette apparatet blir varmt. Hold det alltid utenfor barns rekkevidde.

VIKTIGE SIKKERHETSINSTRUKSJONER

- Dette apparatet kan brukes av barn fra 8 år og oppover, samt av personer med nedsatt fysisk, sensorisk eller mental funksjonsevne eller manglende erfaring og kunnskap, dersom de er blitt instruert/overvåket og forstår risikoen.

Barn skal ikke leke med apparatet.

Rengjøring og vedlikehold skal ikke utføres av barn, med mindre de er over 8 år og under tilsyn.

Hold apparatet og ledningen utenfor rekkevidde for barn under 8 år.



Ikke bruk apparatet i nærheten av badekar, dusjer, vasker eller andre beholdere som inneholder vann.

- Når apparatet brukes på badet, trekk ut støpselet etter bruk, da nærheten av vann utgjør en fare selv når apparatet er slått av.
- For ekstra beskyttelse anbefales det å installere en jordfeilbryter (RCD) med en nominell reststrøm som ikke overstiger 30 mA i den elektriske kretsen som forsyner badet*.
- *I Storbritannia er det for tiden ikke tillatt å montere stikkontakter i bad som kan drive dette apparatet (se BS7671).
- Brann- og brannskadefare. Hold apparatet utenfor rekkevidde for små barn, spesielt under bruk og avkjøling.
- La aldri apparatet stå uten tilsyn når det er tilkoblet strøm.
- Plasser alltid apparatet, om det har stativ, på en varmebestandig, stabil og flat overflate.
- Hvis ledningen blir skadet, avslutt bruken umiddelbart og lever apparatet til

nærmeste autoriserte Remington®-serviceverksted for reparasjon eller utskifting.

- La ingen del av apparatet berøre ansikt, nakke eller hodebunn.
- Hold støpsel og ledning unna varme overflater.
- Bruk ikke annet tilbehør enn det som følger med.
- Ikke bruk apparatet dersom det er skadet eller har funksjonsfeil.
- Ikke vri eller knekk ledningen, og ikke vikle den rundt apparatet. Sjekk regelmessig om ledningen har tegn til skade.
- Dette apparatet er ikke beregnet for kommersiell bruk eller salongbruk.
- **FORSIKTIG:** Ta alltid apparatet ut av oppbevaringsposen/etuiet før oppvarming, og la det kjøle seg helt ned før du legger det tilbake.

DELER

1. Avanserte keramisk-belagte plater
2. Display
3. Roterbar ledning
4. Hengsel-lås

- Kontroller:
- +/- Temperaturkontroll
 - ⏻ Av/på-knapp
- Tilbehør (ikke vist):
- Oppbevaringspose

EKSTRA FUNKSJONER

- Rask oppvarming – klar til bruk på 15 sekunder.
- Automatisk sikkerhetsavstenging – apparatet slår seg av dersom ingen knapper trykkes eller det er påslått i 60 minutter.
- Multispenning: for bruk hjemme eller i utlandet. Ved 120 V kan tid og temperatur variere.

BRUKSANVISNING

1. Koble styleren til strømmettet.
 2. Trykk på (⏻) knappen for å slå den på.
- Velg riktig temperatur for ditt hår med +/--knappene på siden av styleren.

Anbefalte temperaturer

Temperatur	Hårtype
150°C - 170°C	Tynt/fint, skadet eller bleket hår
180°C - 200°C	Normalt, sunt hår
210°C - 230°C	Tykt, svært krøllete eller vanskelig å style

- **Merk: De høyeste temperaturene bør kun brukes av erfarne brukere.**
3. Temperaturen på displayet vil blinke under oppvarming. Når den slutter å blinke, er apparatet klart til bruk.

Pro+™-innstilling

- Pro+™-innstillingen stiler håret skånsomt ved 185°C.
- Aktiver ved å holde "+" inne i 2 sekunder. PRO+ vises på displayet.

Temperaturlås

- Still inn ønsket temperatur med +/--knappene, og lås den ved å holde "-" inne i 2 sekunder.
-  symbolet vises på displayet.
- Lås opp igjen ved å holde "-" inne i 2 sekunder.

STYLINGTIPS

- Sørg for at håret er rent, tørt og flokefritt.
- Bruk varmebeskyttende spray for ekstra beskyttelse.
- Hårspray inneholder brennbare stoffer – bruk den ikke samtidig med apparatet.
- Del håret inn i seksjoner. Start med de nederste.

Utretning

- Ta en seksjon på 3–5 cm og plasser den mellom platene nær røttene.
- Lukk platene og før styleren jevnt nedover hårstrået uten stopp.
- Gjenta rundt hele hodet.

Krølling

Mindre seksjoner = strammere, mer definerte krøller

Større seksjoner = løsere, mykere krøller

- Ta en seksjon på 2–5 cm og plasser den mellom platene. Lukk platene.
- Hold stylerens ender samlet og dreii den en halv omdreining (180°), enten innover eller utover.
- Før styleren svært langsomt nedover uten pause til håret frigjøres.
- Gjenta etter behov.

- La håret kjøle seg ned før videre styling.

OPPBEVARING, RENGJØRING OG VEDLIKEHOLD

La apparatet kjøle seg helt ned før du rengjør eller lagrer det.

- Etter bruk: hold inne av/på-knappen (⏻) for å slå av, og trekk ut støpselet.
- Tørk av alle overflater med en fuktig klut.
- Ikke bruk sterke eller slipende rengjøringsmidler.

Låsing av plater

Lås: lukk platene og skyv hengsel-låsen innover.

Lås opp: trekk låsen utover.

MERK: Ikke varm opp apparatet når det er i låst posisjon.

RESIRKULERING



For å unngå miljø- og helseproblemer på grunn av farlige stoffer, må apparater og oppladbare og ikke-oppladbare batterier markert med en av disse symbolene ikke kastes i usortert offentlig avfall. Kast alltid elektriske og elektroniske produkter og, hvis relevant, oppladbare og ikke-oppladbare batterier, på et egnet retursted for offentlig resirkulering/innsamling.

ERP

For ErP energy consumption information, please refer to website eu.remington-europe.com/erp

Kiitos, että ostit uuden Remington®-tuotteesi. Lue nämä ohjeet huolellisesti ja säilytä ne turvallisessa paikassa. Poista kaikki pakkausmateriaali ennen käyttöä.

VAROITUS: Laite kuumenee käytössä. Pidä se aina poissa lasten ulottuvilta.

TÄRKEITÄ TURVAOHJEITA

- Tätä laitetta voivat käyttää 8-vuotiaat ja sitä vanhemmat lapset sekä henkilöt, joilla on fyysisiä, aistinvaraisia tai henkisiä rajoitteita tai joilla ei ole kokemusta tai tietoa laitteen käytöstä, jos heitä valvotaan tai opastetaan ja he ymmärtävät riskit.
Lapset eivät saa leikkiä laitteella.
Laitteen puhdistusta ja kunnossapitoa eivät saa tehdä lapset, elleivät he ole yli 8-vuotiaita ja valvottuja.
Pidä laite ja virtajohto poissa alle 8-vuotiaiden ulottuvilta.
- ⊘ Älä käytä laitetta kylpyammeen, suihkun, pesualtaan tai muiden veden täyttämien astioiden läheisyydessä.
- Kun laitetta käytetään kylpyhuoneessa, irrota pistoke käytön jälkeen, sillä veden läheisyys aiheuttaa vaaran myös laitteen ollessa sammutettuna.
- Lisäsuojaksi suositellaan vikavirtasuojakytkintä (RCD), jonka nimellisjännäkvirta ei ylitä 30 mA ja joka on asennettu kylpyhuoneen virtapiiriin*.
- *Isossa-Britanniassa kylpyhuoneeseen ei tällä hetkellä saa asentaa pistorasioita, jotka voivat käyttää tällaista laitetta (katso BS7671).
- Palovammavaara. Pidä laite poissa pienten lasten ulottuvilta, erityisesti käytön aikana ja sen jäähtyttyessä.
- Älä jätä laitetta kytkettynä ilman valvontaa.
- Aseta laite aina telineensä varaan (jos sellainen on) tasaiselle, vakaalle ja kuumuutta kestäväälle pinnalle.
- Jos laitteen virtajohto vahingoittuu, lopeta laitteen käyttö välittömästi ja vie

se lähimpään valtuutettuun Remington®-huoltoon korjausta tai vaihtoa varten.

- Älä anna laitteen koskettaa kasvoja, kaulaa tai hiuspohjaa.
- Pidä pistoke ja virtajohto erossa kuumista pinnoista.
- Käytä vain mukana toimitettuja lisävarusteita.
- Älä käytä laitetta, jos se on vahingoittunut tai toimii virheellisesti.
- Älä kierrä tai taita johtoa, äläkä kiedo sitä laitteen ympärille. Tarkista johto säännöllisesti vaurioiden varalta.
- Tämä laite ei ole tarkoitettu ammattimaiseen tai salonkikäyttöön.
- VARO: Poista laite aina säilytuspussista ennen kuumentamista ja anna sen jäähtyä kokonaan ennen takaisin pakkaamista.

OSAT

- | | |
|--|-------------------------------|
| 1. Edistykelliset keraamisesti pinnoitetut levyt | Painikkeet: |
| 2. Näyttö | +/- Lämpötilansäätö |
| 3. Kääntyvä johto | ⏻ Virta-painike (päälle/pois) |
| 4. Saranalukko | Lisävarusteet (ei kuvassa): |
| | • Säilytuspussi |

LISÄOMINAISUUDET

- Nopea kuumeneminen – käyttövalmis 15 sekunnissa.
- Automaattinen turvasammutus – laite sammuu itsestään, jos painikkeita ei paineta tai jos se jätetään päälle 60 minuutiksi.
- Monijännite: kotikäyttöön tai ulkomaille. 120 V jännitteellä ajat ja lämpötilat voivat vaihdella.

KÄYTTÖOHJEET

1. Kytke muotoilurauta pistorasiaan.
2. Paina (⏻) painiketta käynnistääksesi laitteen.
3. Valitse hiustyypillesi sopiva lämpötila laitteen sivulla olevilla +/-painikkeilla.

Suosittelut lämpötilat

Lämpötila	Hiustyyppi
150°C - 170°C	Ohuet, hennot, vaurioituneet tai vaalennetut hiukset
180°C - 200°C	Normaalit ja terveet hiukset
210°C - 230°C	Paksut, erittäin kiharaiset tai vaikeasti muotoiltavat hiukset

- **Varoitus: Suurimpia lämpötiloja saavat käyttää vain kokeneet käyttäjät.**
4. Näytön lämpötila vilkkuu laitteen lämmitessä. Kun vilkkuminen loppuu, laite on käyttövalmis.

Pro+™-asetus

- PRO+™-asetus muotoilee hiukset hellävaraisesti 185°C lämpötilassa.
- Aktivoi pitämällä "+"-painiketta painettuna 2 sekunnin ajan. Näyttöön ilmestyy PRO+.

Lämpötilalukitus

- Aseta haluttu lämpötila +/--painikkeilla ja lukitse se pitämällä "-"-painiketta painettuina 2 sekuntia.
- symboli näkyy näytössä 
- Poista lukitus pitämällä "-"-painiketta jälleen 2 sekuntia.

MUOTOILUVINKIT

- Varmista, että hiukset ovat puhtaat, kuivat ja takuttomat.
- Käytä lämpösuojava lisäsuojaksi.
- Hiuslakka sisältää syttyviä aineita – älä käytä sitä laitteen käytön aikana.
- Jaa hiukset osioihin. Aloita alemmista kerroksista.

Suora muotoilu

- Ota 3–5 cm hiuosio ja aseta se levyjen väliin lähelle tyveä.
- Sulje levyt ja liu'uta niitä tasaisesti hiusten läpi pysähtymättä.
- Toista koko pään alueella.

Kiharrus

Pienet osiot = tiukemmat, kimmoiset kiharat

Suuret osiot = löysemmät, pehmeämmät kiharat

- Ota 2–5 cm hiuosio ja aseta se levyjen väliin. Sulje levyt.
- Pidä laitteen kärjet yhdessä ja kierrä sitä puoli kierrosta (180°), joko sisään- tai ulospäin halutun kiharrustyylin mukaan.
- Liu'uta laitetta erittäin hitaasti hiusten läpi, kunnes hiukset vapautuvat.

- Toista kunnes haluttu määrä kiharoita on tehty.
- Anna hiusten jäähtyä ennen jatkamuotoilua.

SÄILYTYS, PUHDISTUS JA HUOLTO

Anna laitteen jäähtyä ennen puhdistusta tai säilytystä.

- Käytön jälkeen sammuta laite pitämällä (⏻)-painiketta painettuna ja irrota pistoke.
- Pyyhi laitteen pinnat kostealla liinalla
- Älä käytä voimakkaita tai hankaavia puhdistusaineita.

Levyjen lukitseminen säilytystä varten

Lukitse: sulje levyt ja työnnä saranalukko sisäänpäin.

Avaa: vedä saranalukko ulospäin.

HUOM: Älä lämmitä laitetta lukitussa asennossa.

KIERRÄTYS



Jotta vältettäisiin vaarallisista aineista ympäristölle ja terveydelle koituvat haitat, näillä symboleilla varustettuja laitteita sekä ladattavia ja kertakäyttöisiä paristoja ei saa hävittää lajittelemattomana sekajätteenä. Hävitä sähkö- ja elektroniikkatuotteet sekä, mikäli sovellettavissa, ladattavat ja kertakäyttöiset paristot asianmukaiseen viralliseen kierrätys-/keräilypisteeseen.

ERP

For ErP energy consumption information, please refer to website eu.remington-europe.com/erp

Obrigado por comprar o seu novo produto Remington®.

Leia cuidadosamente estas instruções e guarde-as num local seguro.

Remova toda a embalagem antes de usar.

AVISO: Este aparelho fica quente. Mantenha-o sempre fora do alcance das crianças.

PRECAUÇÕES IMPORTANTES

- Este aparelho pode ser utilizado por crianças a partir de 8 anos e por pessoas com capacidades físicas, sensoriais ou mentais reduzidas, ou falta de experiência e conhecimento, desde que supervisionadas/instruídas e compreendam os perigos envolvidos.
As crianças não devem brincar com o aparelho. A limpeza e manutenção do utilizador não devem ser feitas por crianças, a menos que tenham mais de 8 anos e estejam supervisionadas.
Mantenha o aparelho e o cabo fora do alcance de crianças com menos de 8 anos.
-  Não utilize este aparelho perto de banheiras, duchas, lavatórios ou outros recipientes que contenham água.
- Quando o aparelho for utilizado na casa de banho, desligue-o da tomada após o uso, pois a proximidade de água representa um risco, mesmo quando o aparelho está desligado.
- Para proteção adicional, é aconselhável instalar um dispositivo diferencial residual (DDR/RCD) com uma corrente residual nominal que não exceda 30 mA no circuito elétrico que alimenta a casa de banho*.
- * Atualmente, a instalação de uma tomada elétrica adequada para operar o aparelho numa casa de banho não é permitida no Reino Unido (ver BS7671).
- Perigo de queimadura. Mantenha o aparelho fora do alcance de crianças pequenas, especialmente durante o uso e enquanto arrefece.
- Nunca deixe o aparelho sem vigilância quando estiver ligado à fonte de

alimentação.

- Coloque sempre o aparelho com o suporte, se existir, numa superfície plana, estável e resistente ao calor.
- Se o cabo de alimentação deste aparelho ficar danificado, interrompa imediatamente o uso e devolva o aparelho ao serviço autorizado Remington® mais próximo para reparação ou substituição, a fim de evitar riscos.
- Não permita que qualquer parte do aparelho toque no rosto, no pescoço ou no couro cabeludo.
- Mantenha a ficha e o cabo longe de superfícies quentes.
- Não utilize acessórios que não tenham sido fornecidos por nós.
- Não utilize o aparelho se estiver danificado ou com mau funcionamento.
- Não torça nem dobre o cabo, nem o enrole à volta do aparelho. Verifique o cabo regularmente para detetar sinais de danos.
- Este aparelho não se destina a uso comercial ou em salões.
- **ATENÇÃO:** Retire sempre o aparelho da bolsa/capa de armazenamento antes de aquecer e deixe-o arrefecer totalmente antes de o guardar novamente.

PEÇAS

- | | |
|--|--|
| 1. Placas com revestimento cerâmico avançado | Controlo:
+/- Controlo de temperatura |
| 2. Ecrã | ⏻ Botão ligar/desligar |
| 3. Cabo rotativo | Acessórios (não mostrados): |
| 4. Trava da dobradiça | • Bolsa de armazenamento |

FUNCIONALIDADES ADICIONAIS

- Aquecimento rápido – pronto a usar em 15 segundos.
- Desligamento automático de segurança – o aparelho desligar-se-á se nenhum botão for premido ou se permanecer ligado após 60 minutos.
- Multivoltagem: para uso doméstico ou internacional. A 120 V, os tempos e temperaturas podem variar.

INSTRUÇÕES DE UTILIZAÇÃO

1. Ligue o aparelho à tomada de alimentação.
2. Prima o botão (⏻) para ligar.
3. Selecione a temperatura adequada ao seu cabelo usando os botões +/- na lateral do aparelho.

Temperaturas recomendadas

Temperatura	Tipo de cabelo
150°C - 170°C	Cabelo fino, frágil, danificado ou descolorado
180°C - 200°C	Cabelo normal e saudável
210°C - 230°C	Cabelo espesso, muito encaracolado ou difícil de modelar

- **Atenção: As temperaturas mais altas devem ser utilizadas apenas por utilizadores experientes.**
4. A temperatura apresentada no ecrã piscará enquanto o aparelho aquece. Quando parar de piscar, está pronto a usar.

Definição Pro+™

- A definição PRO+™ modela suavemente o cabelo a 185 °C.
- Para ativar, mantenha premido o botão "+" durante 2 segundos. "PRO+" aparecerá no ecrã.

Função de Bloqueio de Temperatura

- Defina a temperatura desejada com os botões +/- e bloqueie-a mantendo premido o botão "-" durante 2 segundos.
- Símbolo L aparecerá no ecrã 
- Para desbloquear, mantenha novamente premido o botão "-" durante 2 segundos.

DICAS DE MODELAGEM

- Certifique-se de que o cabelo está limpo, seco e desembaraçado.
- Para proteção adicional, utilize um spray protetor de calor.
- Lacas contêm material inflamável – não utilize enquanto usar este produto.
- Divida o cabelo em secções. Modele primeiro as camadas inferiores.

Alisamento

- Separe uma mecha de 3–5 cm e coloque-a entre as placas junto às raízes.
- Feche as placas e deslize de forma contínua até às pontas.

- Repita por toda a cabeça.

Encaracolamento

O tipo de caracol depende do tamanho da mecha:

Mechas pequenas = caracóis mais apertados

Mechas grandes = ondas mais soltas

- Separe uma mecha de 2–5 cm e coloque-a entre as placas junto às raízes.
- Feche as placas.
- Segure as pontas do aparelho e rode-o meia volta (180°).
- Deslize lentamente até libertar o cabelo.
- Repita até obter o número desejado de caracóis.
- Deixe o cabelo arrefecer antes de modelar novamente.

ARMAZENAMENTO, LIMPEZA E MANUTENÇÃO

Deixe o aparelho arrefecer antes de limpar ou guardar.

- Após o uso, mantenha premido o botão (⏻) para desligar e retire a ficha da tomada.
- Limpe todas as superfícies com um pano húmido.
- Não utilize produtos abrasivos ou solventes.

Bloqueio das placas para armazenamento:

Para bloquear: feche as placas e empurre a trava da dobradiça para dentro.

Para desbloquear: puxe a trava para fora.

NOTA: Não aqueça o aparelho quando estiver bloqueado.

RECICLAGEM



Para evitar problemas ambientais e de saúde devido a substâncias perigosas, os aparelhos e baterias recarregáveis e não recarregáveis com um destes símbolos não deverão ser eliminados com o lixo doméstico normal. Elimine sempre os produtos elétricos e eletrónicos e, quando aplicável, as baterias recarregáveis e não recarregáveis, no ponto de reciclagem/recolha oficial apropriado.

ERP

For ErP energy consumption information, please refer to website eu.remington-europe.com/erp

Ďakujeme, že ste si zakúpili nový výrobok Remington®.

Pozorne si prečítajte tieto pokyny a uschovajte ich na bezpečnom mieste.

Pred použitím odstráňte všetok obalový materiál.

UPOZORNENIE: Tento prístroj je horúci. Uchovávajte ho neustále mimo dosahu detí.

DÔLEŽITÉ BEZPEČNOSTNÉ OPATRENIA

- Tento prístroj môžu používať deti od 8 rokov a osoby so zníženými fyzickými, zmyslovými alebo mentálnymi schopnosťami, alebo osoby bez skúseností a znalostí, ak sú pod dohľadom/inštruované a rozumejú rizikám.

Deti sa s prístrojom nesmú hrať. Čistenie a údržbu používateľom nesmú vykonávať deti, pokiaľ nemajú viac než 8 rokov a nie sú pod dohľadom.

Prístroj a kábel uchovávajte mimo dosahu detí mladších ako 8 rokov.

-  Nepoužívajte tento prístroj v blízkosti vaní, sprchovacích kútov, umývadiel alebo iných nádob obsahujúcich vodu.
- Ak sa prístroj používa v kúpeľni, po použití ho vytiahnite zo zásuvky, pretože prítomnosť vody predstavuje riziko aj vtedy, keď je prístroj vypnutý.
- Na dodatočnú ochranu sa odporúča nainštalovať prúdový chránič (RCD) s menovitým reziduálnym prúdom nepresahujúcim 30 mA do elektrického okruhu v kúpeľni.*
- *Momentálne nie je v Spojenom kráľovstve povolená inštalácia elektrickej zásuvky vhodnej na prevádzku tohto prístroja v kúpeľni (pozri BS7671).
- Nebezpečenstvo popálenia. Uchovávajte prístroj mimo dosahu malých detí, najmä počas používania a chladnutia.
- Nikdy nenechávajte prístroj bez dozoru, keď je pripojený k napájaniu.
- Vždy položte prístroj so stojanom, ak je k dispozícii, na tepelne odolný, stabilný a rovný povrch.
- Ak je prívodný kábel poškodený, okamžite prestaňte prístroj používať a

prineste ho do najbližšieho autorizovaného servisného centra Remington® na opravu alebo výmenu, aby ste predišli riziku.

- Nedovoľte, aby sa akákoľvek časť prístroja dotýkala tváre, krku alebo pokožky hlavy.
- Uchovávajte zástrčku a kábel mimo dosahu horúcich povrchov.
- Nepoužívajte iné nadstavce, než tie, ktoré dodávame.
- Nepoužívajte prístroj, ak je poškodený alebo nefunguje správne.
- Nekrúťte ani nelámate kábel a neomotávajte ho okolo prístroja. Pravidelne kontrolujte, či nie sú na kábli známky poškodenia.
- Tento prístroj nie je určený na komerčné alebo salónne použitie.
- **UPOZORNENIE:** Vždy vyberte prístroj z úložného puzdra pred zahrievaním a nechajte ho úplne vychladnúť pred opätovným uložením.

SÚČIASTI

- | | |
|---------------------------------|-----------------------------------|
| 1. Pokročilé keramické plochy | Ovládanie: |
| 2. Displej | +/- Regulácia teploty |
| 3. Otočný kábel | ⏻ Tlačidlo zapnutia/vypnutia |
| 4. Zaisťovací mechanizmus pántu | Príslušenstvo (nie je zobrazené): |
| | • Úložné puzdro |
-

ĎALŠIE FUNKCIE

- Rýchle zahriatie – pripravený na použitie za 15 sekúnd.
 - Automatické bezpečnostné vypnutie – prístroj sa vypne, ak sa nestlačí žiadne tlačidlo alebo ak zostane zapnutý 60 minút.
 - Multinapätie: na domáce aj zahraničné použitie. Pri 120 V sa môžu časy a teploty líšiť.
-

POKYNY NA POUŽÍVANIE

1. Zapojte prístroj do zásuvky.
2. Stlačte tlačidlo (⏻) na zapnutie.
3. Vyberte vhodnú teplotu pre svoj typ vlasov pomocou tlačidiel +/- na bočnej strane prístroja.

Odporúčané teploty

Teplota	Typ vlasov
150°C - 170°C	Jemné, poškodené alebo odfarbené vlasy
180°C - 200°C	Normálne, zdravé vlasy
210°C - 230°C	Husté, veľmi kučeravé alebo ťažko upraviteľné vlasy

- **Upozornenie: Najvyššie teploty by mali používať iba skúsení používatelia.**
4. Teplota na displeji bude blikať počas zahrievania. Keď sa blikanie zastaví, prístroj je pripravený na použitie.

Nastavenie Pro+™

- Funkcia Pro+™ jemne upravuje vlasy pri 185 °C.
Ak ju chcete aktivovať, podržte tlačidlo "+" počas 2 sekúnd. Na displeji sa zobrazí PRO+.

Funkcia uzamknutia teploty

- Nastavte požadovanú teplotu pomocou +/- a uzamknite ju podržaním tlačidla "--" počas 2 sekúnd.
- Na displeji sa zobrazí symbol 
- Ak chcete odomknúť, podržte tlačidlo "--" znova 2 sekundy.

TIPY NA STYLING

- Pred použitím sa uistite, že sú vlasy čisté, suché a rozčesané.
- Pre dodatočnú ochranu použite sprej proti teplu.
- Lak na vlasy obsahuje horľaviny – nepoužívajte počas úpravy vlasov týmto prístrojom.
- Vlasy si pred stylingom rozdeľte do sekcií. Začnite spodnými vrstvami.

Narovnávanie

- Uchopte prameň široký 3–5 cm a vložte ho medzi platne pri koreňoch.
- Zavrite platne a plynule nimi prejdite po celej dĺžke vlasov bez zastavenia.
- Opakujte po celej hlave.

Kučeravenie

Typ kučery závisí od veľkosti prameňa:

Mensšie pramene = pevnejšie kučery

Väčšie pramene = jemnejšie vlny

- Uchopte prameň široký 2–5 cm a vložte ho medzi platne pri koreňoch.
- Zavrite platne.

- Držte konce prístroja a otočte ho o pol otáčky (180°).
- Veľmi pomaly kľžte smerom nadol až po končeky vlasov.
Opakujte podľa potreby.
- Nechajte vlasy vychladnúť pred ďalšou úpravou.

SKLADOVANIE, ČISTENIE A ÚDRŽBA

Pred čistením alebo uložením nechajte prístroj vychladnúť.

- Po použití podržte tlačidlo (Ⓞ) na vypnutie a vytiahnite prístroj zo zásuvky.
- Povrchy utrite vlhkou handričkou.
- Nepoužívajte agresívne čistiace prostriedky alebo rozpúšťadlá.

Uzamknutie platní pre ľahké skladovanie

Na uzamknutie zatvorte platne a zatlačte zámok pántu dovnútra.

Na odomknutie vytiahnite zámok smerom von.

POZNÁMKA: Prístroj nezahrievajte, keď je v uzamknutej polohe.

RECYKLÁCIA



Aby nedochádzalo k ohrozeniu zdravia a životného prostredia vplyvom nebezpečných látok, prístroje a nabíjacie aj nenabíjacie batérie označené niektorým z týchto symbolov nesmú byť likvidované s netriedeným komunálnym odpadom. Elektrické a elektronické prístroje a prípadne nabíjacie aj nenabíjacie batérie vždy odovzdajte na príslušnom oficiálnom mieste na recykláciu/zber.

ERP

For ErP energy consumption information, please refer to website eu.remington-europe.com/erp

Děkujeme, že jste si zakoupili nový výrobek Remington®.

Pečlivě si přečtěte tyto pokyny a uschovejte je na bezpečném místě.

Před použitím odstraňte veškerý obalový materiál.

UPOZORNĚNÍ: Tento spotřebič je horký. Uchovávejte jej vždy mimo dosah dětí.

DŮLEŽITÁ BEZPEČNOSTNÍ OPATŘENÍ

- Tento spotřebič mohou používat děti od 8 let a osoby se sníženou fyzickou, smyslovou nebo mentální způsobilostí, nebo osoby bez zkušeností a znalostí, pokud jsou pod dohledem/poučeny a rozumí rizikům.
Děti si se spotřebičem nesmí hrát. Čištění a údržbu nesmí provádět děti, pokud jim není více než 8 let a nejsou pod dohledem.
Spotřebič a kabel udržujte mimo dosah dětí mladších 8 let.
- ⊘ Nepoužívejte tento spotřebič v blízkosti van, sprch, umyvadel nebo jiných nádob s vodou.
- Pokud se spotřebič používá v koupelně, po použití jej odpojte od sítě, protože přítomnost vody představuje riziko i v případě, že je vypnutý.
- Pro dodatečnou ochranu se doporučuje instalace proudového chrániče (RCD) s jmenovitým reziduálním proudem nepřesahujícím 30 mA do elektrického okruhu napájecího koupelnu.*
- * V současné době není ve Velké Británii povolena instalace elektrické zásuvky v koupelně pro provoz spotřebičů (viz BS7671).
- Nebezpečí popálení. Uchovávejte spotřebič mimo dosah malých dětí, zejména během používání a chladnutí.
- Spotřebič nikdy nenechávejte bez dozoru, je-li připojen k napájení.
- Vždy umístěte spotřebič se stojánkem (pokud je součástí) na stabilní, rovný a tepelně odolný povrch.
- Pokud je napájecí kabel poškozen, ihned přestaňte spotřebič používat a odneste jej do nejbližšího autorizovaného servisu Remington® k opravě

nebo výměně, aby se předešlo riziku.

- Nedovolte, aby se jakákoliv část spotřebiče dotýkala obličeje, krku nebo pokožky hlavy.
- Držte napájecí kabel a zástrčku mimo dosah horkých povrchů.
- Nepoužívejte jiné nástavce než ty, které dodáváme.
- Nepoužívejte spotřebič, pokud je poškozen nebo má poruchu.
- Nekruťte nebo nelámejte kabel a neomotávejte jej kolem spotřebiče. Pravidelně kontrolujte kabel pro případ poškození.
- Tento spotřebič není určen pro komerční nebo salonní použití.
- **UPOZORNĚNÍ:** Vždy vyjměte spotřebič z úložného pouzdra před zahřátím a před uložením jej nechte úplně vychladnout.

SOUČÁSTI

1. Pokročilé keramické destičky
2. Displej
3. Otočný kabel
4. Zámek závěsu

Ovládání:

+/- Ovládání teploty

⏻ Tlačítko zapnutí/vypnutí

Příslušenství (není zobrazeno):

- Úložné pouzdro
-

DALŠÍ FUNKCE

- Rychlé zahřátí – připraveno k použití za 15 sekund.
 - Automatické bezpečnostní vypnutí – spotřebič se vypne, pokud není stisknuto žádné tlačítko nebo zůstane zapnutý déle než 60 minut.
 - Multinapětí: pro použití doma nebo v zahraničí. Při 120 V se mohou časy a teploty lišit.
-

POKYNY K POUŽITÍ

1. Zapojte žehličku do elektrické zásuvky.
2. Stisknutím tlačítka (⏻) spotřebič zapněte.
3. Vyberte vhodnou teplotu pomocí tlačítek +/- na boční straně žehličky.

Doporučené teploty

Teplota	Typ vlasů
150°C - 170°C	Jemné, slabé, poškozené nebo odbarvené vlasy
180°C - 200°C	Normální, zdravé vlasy
210°C - 230°C	Silné, velmi kudrnaté a obtížně upravitelné vlasy

- **Pozor: Nejvyšší teploty by měli používat pouze zkušení uživatelé.**
4. Teplota na displeji bude během zahřívání blikat. Jakmile přestane blikat, je spotřebič připraven k použití.

Nastavení Pro+™

- Režim PRO+™ upravuje vlasy šetrně při 185 °C.
- Pro aktivaci stiskněte a podržte tlačítko "+" na 2 sekundy – na displeji se zobrazí PRO+.

Funkce uzamčení teploty

- Nastavte požadovanou teplotu pomocí +/- a uzamkněte ji stisknutím a podržením tlačítka "-" na 2 sekundy.
- Na displeji se zobrazí symbol 
- Pro odemknutí stiskněte tlačítko "-" opět na 2 sekundy.

TIPY PRO STYLING

- Před použitím se ujistěte, že jsou vlasy čisté, suché a bez zacuchání.
- Pro zvýšenou ochranu použijte sprej na ochranu před teplem.
- Lak na vlasy obsahuje hořlavé látky – nepoužívejte během používání tohoto spotřebiče.
- Vlasy si rozdělte na sekce. Začněte spodními prameny.

Rovnění vlasů

- Uchopte pramen široký 3–5 cm a vložte jej mezi destičky u kořínků.
- Zavřete destičky a plynule sklouzávejte až ke konečkům vlasů.
- Opakujte po celé hlavě.

Kudrliny

Typ kudrliny závisí na velikosti pramene:

menší pramen = pevnější kudrliny

větší pramen = volnější vlny

- Uchopte pramen široký 2–5 cm a vložte jej mezi destičky u kořínků.
- Zavřete destičky.

- Držte konce žehličky a otočte ji o půl otáčky (180°), směrem dovnitř nebo ven podle požadovaného směru kudrliny.
- Velmi pomalu sklouzávejte dolů, dokud se pramen neuvolní.
- Opakujte dle potřeby.
- Nechte vlasy před další úpravou vychladnout.

SKLADOVÁNÍ, ČIŠTĚNÍ A ÚDRŽBA

Nechte spotřebič vychladnout před čištěním a uložením.

- Po použití vypněte podržením tlačítka (⏻) a odpojte ze zásuvky.
- Otřete všechny povrchy vlhkým hadříkem.
- Nepoužívejte agresivní nebo abrazivní čisticí prostředky.

Uzamčení destiček pro snadné skladování

Pro uzamčení zavřete destičky a zatlačte zámek závěsu dovnitř.

Pro odemknutí zámek vytáhněte.

POZNÁMKA: Nezahřívejte spotřebič v uzamčené poloze.

RECYKLACE



Aby nedocházelo k ničení životního prostředí a zdraví kvůli obsaženým nebezpečným látkám, přístroje a dobijecí i nedobijecí baterie označené jedním z těchto symbolů nesmějí být vyhazovány do směsného komunálního odpadu. Elektrické a elektronické výrobky, a pokud to přísluší, i dobijecí i nedobijecí baterie, vždy likvidujte na oficiálním recyklačním/sběrném místě.

ERP

For ErP energy consumption information, please refer to website eu.remington-europe.com/erp

Dziękujemy za zakup nowego produktu Remington®.

Prosimy uważnie przeczytać niniejszą instrukcję i zachować ją w bezpiecznym miejscu.

Przed użyciem usuń wszystkie elementy opakowania.

OSTRZEŻENIE: Urządzenie nagrzewa się do wysokiej temperatury. Przechowywać z dala od dzieci.

WAŻNE ŚRODKI BEZPIECZEŃSTWA

- Urządzenie mogą używać dzieci od 8 roku życia oraz osoby o ograniczonych zdolnościach fizycznych, sensorycznych lub umysłowych, a także osoby bez doświadczenia i wiedzy, pod warunkiem, że są nadzorowane/instruowane i rozumieją związane z nim zagrożenia. Dzieci nie mogą bawić się urządzeniem. Czyszczenie i konserwacja urządzenia nie mogą być wykonywane przez dzieci poniżej 8 lat, a powyżej 8 lat – tylko pod nadzorem dorosłych. Urządzenie i przewód należy przechowywać poza zasięgiem dzieci poniżej 8 lat.
-  Nie używać urządzenia w pobliżu wanien, pryszniców, umywalk ani innych pojemników z wodą.
- Jeśli urządzenie używane jest w łazience, należy po użyciu odłączyć je od zasilania, ponieważ obecność wody stanowi zagrożenie nawet wtedy, gdy urządzenie jest wyłączone.
- Dla dodatkowej ochrony zaleca się zainstalowanie wyłącznika ochronnego RCD o znamionowym prądzie różnicowym nieprzekraczającym 30 mA w obwodzie zasilającym łazienkę.*
- * Obecnie w Wielkiej Brytanii montaż gniazdek elektrycznych w łazience, które mogłyby zasilать takie urządzenia, jest niedozwolony (zob. BS7671).
- Ryzyko oparzenia. Przechowywać urządzenie z dala od małych dzieci, zwłaszcza podczas używania i stygnięcia.

- Nie pozostawiać urządzenia bez nadzoru, gdy jest podłączone do zasilania.
- Zawsze umieszczać urządzenie na stabilnej, płaskiej i odpornej na ciepło powierzchni — jeśli posiada stojak, należy go używać.
- Jeśli przewód zasilający ulegnie uszkodzeniu, należy natychmiast zaprzestać używania urządzenia i zwrócić je do autoryzowanego serwisu Remington® w celu naprawy lub wymiany, aby uniknąć zagrożenia.
- Nie dopuszczać, aby jakkolwiek część urządzenia dotykała twarzy, szyi lub skóry głowy.
- Trzymać przewód i wtyczkę z dala od gorących powierzchni.
- Nie używać innych akcesoriów niż te dołączone do urządzenia.
- Nie używać urządzenia, jeśli jest uszkodzone lub niewłaściwie działa.
- Nie skręcać ani nie zginać przewodu oraz nie owijać go wokół urządzenia.
- Regularnie sprawdzać przewód pod kątem uszkodzeń.
- Urządzenie nie jest przeznaczone do użytku komercyjnego ani w salonach fryzjerskich.
- UWAGA: Zawsze wyjmować urządzenie z pokrowca przed nagrzewaniem i pozwolić mu całkowicie ostygnąć przed włożeniem z powrotem.

CZĘŚCI

- | | |
|---|--|
| 1. Zaawansowane płytki z powłoką ceramiczną | Elementy sterujące: |
| 2. Wyświetlacz | +/- Regulacja temperatury |
| 3. Obrotowy przewód | ⏻ Przycisk włącz/wyłącz |
| 4. Blokada zawiasu | Akcesoria (niewidoczne na ilustracji): |
| | • Pokrowiec do przechowywania |

DODATKOWE FUNKCJE

- Szybkie nagrzewanie — gotowe do użycia w 15 sekund.
- Automatyczne wyłączenie — urządzenie wyłączy się po 60 minutach braku aktywności.
- Wielonapięciowość — do użytku w kraju i za granicą. Przy 120 V czasy i temperatury mogą się różnić.

INSTRUKCJA UŻYCIA

1. Podłącz urządzenie do gniazdka zasilania.
2. Naciśnij przycisk (⏻) aby włączyć urządzenie.
3. Wybierz odpowiednią temperaturę przyciskami +/- znajdującymi się z boku urządzenia.

Zalecane temperatury

Temperatura	Rodzaj włosów
150°C - 170°C	Cienkie, delikatne, zniszczone lub rozjaśniane
180°C - 200°C	Normalne, zdrowe
210°C - 230°C	Grube, bardzo kręcone, trudne do stylizacji

- **Uwaga: Najwyższe temperatury powinny być używane tylko przez doświadczonych użytkowników.**
4. Temperatura na wyświetlaczu będzie migać podczas nagrzewania. Po ustaniu migania urządzenie jest gotowe do użycia.

Tryb Pro+™

- Tryb PRO+™ umożliwi delikatne stylizowanie włosów w temperaturze 185°C.
- Aby aktywować, przytrzymaj przycisk „+” przez 2 sekundy; na wyświetlaczu pojawi się PRO+.

Blokada temperatury

- Ustaw wybraną temperaturę przyciskami +/- i zablokuj ją, przytrzymując przycisk „-” przez 2 sekundy.
- Na wyświetlaczu pojawi się symbol .
- Aby odblokować, ponownie przytrzymaj przycisk „-” przez 2 sekundy.

PORADY DOTYCZĄCE STYLIZACJI

- Upewnij się, że włosy są czyste, suche i rozczesane.
- Dla większej ochrony użyj sprayu termoochronnego.
- Lakier do włosów są łatwopalne — nie używać podczas korzystania z urządzenia.
- Podziel włosy na sekcje; zaczynaj od dolnych warstw.

Prostowanie

- Wybierz pasmo szerokości 3–5 cm i umieść je między płytkami przy nasadzie włosów.
- Zamknij płytki i płynnie przesuwaj je po całej długości włosów.

Powtórz na całej głowie.

Kręcenie

Wielkość loków zależy od szerokości pasma:

mniejsze pasma = mocniejsze, bardziej sprężyste loki

większe pasma = luźniejsze, miękkie fale

- Wybierz pasmo szerokości 2–5 cm i umieść je między płytkami przy nasadzie włosów.
- Zamknij płytki.
- Trzymając końcówki urządzenia, obróć je o pół obrotu (180°), do wewnątrz lub na zewnątrz — w zależności od pożądanego kierunku loków.
- Bardzo powoli przesuwaj urządzenie w dół, aż pasmo się uwolni.
- Powtarzaj do uzyskania odpowiedniej liczby loków.
- Przed dalszą stylizacją pozwól włosom ostygnąć.

PRZECHOWYWANIE, CZYSZCZENIE I KONSERWACJA

Przed czyszczeniem lub przechowywaniem pozwól urządzeniu ostygnąć.

- Po użyciu przytrzymaj przycisk (⏻), aby wyłączyć urządzenie, a następnie odłącz je od zasilania.
- Wytrzyj wszystkie powierzchnie wilgotną ściereczką.
- Nie używaj silnych detergentów ani środków ściernych.

Blokada płytek do przechowywania

Aby zablokować: zamknij płytki i przesun blokadę zawiasu do pozycji zamkniętej.

Aby odblokować: przesun blokadę na zewnątrz do pozycji otwartej.

UWAGA: Nie nagrzewać urządzenia, gdy płytki są zablokowane.

RECYKLING



Aby uniknąć problemów środowiskowych i zdrowotnych spowodowanych niebezpiecznymi substancjami, sprzętu, akumulatorów i baterii oznaczonych jednym z tych symboli nie należy wyrzucać z nieposortowanymi odpadami komunalnymi. Produkty elektryczne i elektroniczne, w tym, baterie jednorazowe i akumulatory, należy zawsze utylizować w odpowiednim publicznym punkcie zbiórki odpadów/recyklingu.

ERP

For ErP energy consumption information, please refer to website eu.remington-europe.com/erp

Köszönjük, hogy megvásárolta új Remington® termékét.

Kérjük, figyelmesen olvassa el az útmutatót, és őrizze meg biztonságos helyen.

Használat előtt távolítson el minden csomagolóanyagot.

FIGYELMEZTETÉS: A készülék használat közben felmelegszik. Mindig tartsa távol a gyermekektől.

FONTOS BIZTONSÁGI ELŐÍRÁSOK

- A készüléket 8 éves vagy annál idősebb gyermekek, valamint csökkent fizikai, érzékszervi vagy mentális képességű személyek, továbbá tapasztalat és ismeretek nélküli felhasználók is használhatják, ha felügyelet alatt állnak és megértik a készülék használatával járó kockázatokat. A gyermekek nem játszhatnak a készülékkel. A tisztítást és a felhasználói karbantartást gyermekek csak 8 éves kor felett végezhetik, és kizárólag felügyelet mellett.
A készüléket és a kábelt 8 év alatti gyermekektől távol kell tartani.
- ⊘ Ne használja a készüléket kád, zuhanyzó, mosdókagyló vagy egyéb vízzel teli edény közelében.
- Ha a készüléket fürdőszobában használják, használat után húzza ki a hálózatból, mert a víz közelsége akkor is veszélyt jelent, ha a készülék ki van kapcsolva.
- További védelem érdekében javasolt a fürdőszobai elektromos körben 30 mA-nél nem nagyobb névleges áramú áram-védőkapcsoló (RCD) felszerelése.*
- * Jelenleg az Egyesült Királyságban nem engedélyezett a fürdőszobában olyan elektromos aljzat felszerelése, amely ilyen készüléket működtethet (lásd BS7671).
- Égési sérülés veszélye. Tartsa a készüléket kisgyermekektől távol, különösen használat közben és lehűlés alatt.
- Soha ne hagyja a készüléket felügyelet nélkül, amikor áramforráshoz

csatlakozik.

- A készüléket mindig hőálló, stabil, vízszintes felületre helyezze, ha van hozzá tartó.
- Ha a tápkábel megsérül, azonnal hagyja abba a használatát, és vigye a legközelebbi hivatalos Remington® szervizbe javításra vagy cserére.
- Ne engedje, hogy a készülék bármely része az arcához, nyakához vagy fejbőréhez érjen.
- A hálózati dugót és a kábelt tartsa távol forró felületektől.
- Ne használjon a készülékhez más tartozékokat, csak a mellékeltet.
- Ne használja a készüléket, ha sérült vagy hibásan működik.
- Ne csavarja vagy törje meg a kábelt, és ne tekerje a készülék köré. Rendszeresen ellenőrizze, hogy nem sérült-e.
- Ez a készülék nem alkalmas kereskedelmi vagy fodrászszaloni használatra.
- FIGYELEM: A készüléket mindig vegye ki a tárolótokból felmelegítés előtt, és hagyja teljesen kihűlni, mielőtt visszahelyezi.

ALKATRÉSZEK

1. Fejlett kerámia bevonatú lapok
2. Kijelző
3. Forgó kábel
4. Pántzár

Vezérlők:

- +/- Hőmérséklet-szabályozás
- ☺ Be-/kikapcsoló gomb
- Tartozékok (nincs ábrázolva):
 - Tárolótok

TOVÁBBI FUNKCIÓK

- Gyors felmelegedés – használatra kész 15 másodperc alatt.
- Automatikus biztonsági kikapcsolás – a készülék 60 perc tétlenség után kikapcsol.
- Multivoltage – otthoni és külföldi használatra. 120 V esetén a hőmérséklet és a melegedési idő eltérhet.

HASZNÁLATI UTASÍTÁS

1. Csatlakoztassa a hajformázót a hálózati aljzathoz.
2. Nyomja meg a (⏻) gombot a bekapcsoláshoz.
3. Válassza ki a hajtípusának megfelelő hőmérsékletet a +/- gombokkal.

Ajánlott hőmérsékletek

Hőmérséklet	Haj típus
150°C - 170°C	Vékony / finom, sérült vagy szőkített haj
180°C - 200°C	Normál, egészséges haj
210°C - 230°C	Vastag, nagyon göndör vagy nehezen formázható haj

- **Figyelmeztetés: A legmagasabb hőmérsékletet csak gyakorlott felhasználók alkalmazzák.**
4. A kijelzőn a hőmérséklet villog, amíg felmelegszik. Ha a villogás megszűnik, a készülék használatra kész.

Pro+™ beállítás

A PRO+™ funkció kíméletesen formázza a haját 185 °C-on.

Aktiválásához tartsa lenyomva a „+” gombot 2 másodpercig; a kijelzőn megjelenik a PRO+ felirat.

Hőmérséklet-zárolás

- Állítsa be a kívánt hőmérsékletet, majd tartsa lenyomva a „-” gombot 2 másodpercig a zároláshoz.
- A kijelzőn megjelenik az  szimbólum.
- Feloldáshoz ismét tartsa lenyomva a „-” gombot 2 másodpercig.

FORMÁZÁSI TIPPEK

- Használat előtt győződjön meg róla, hogy a haj tiszta, száraz és csomómentes.
- A további védelem érdekében használjon hővédő sprayt.
- A hajlakk éghető – ne használja a készülékkel egy időben.
- Ossa a haját szekciókra, és alulról felfelé dolgozzon.

Hajgyenyésítés

- Válasszon egy 3–5 cm széles tincset, és helyezze a lapok közé a hajtöveknél.
- Zárja össze a lapokat, és folyamatos mozdulattal húzza végig a haj teljes hosszán.
- Ismétlje körbe a fejen.

Göndörítés

A göndörség mértéke a tincs méretétől függ:

kisebb tincs = feszesebb loknik

nagyobb tincs = lazább hullámok

- Válasszon egy 2–5 cm széles tincset, és helyezze a lapok közé a hajtöveknél.
- Zárja össze a lapokat.
- Tartsa a készülék végét, és fordítsa el fél fordulattal (180°), befelé vagy kifelé, a kívánt irány szerint.
- Nagyon lassan húzza lefelé, amíg a haj ki nem csúszik.
- Ismétlje a kívánt mennyiségű lokni elkészítéséig.
- Hagyja a haját kihűlni további formázás előtt.

TÁROLÁS, TISZTÍTÁS ÉS KARBANTARTÁS

Hagyja a készüléket teljesen kihűlni tisztítás vagy tárolás előtt.

- Használat után tartsa lenyomva a (⏻) gombot a kikapcsoláshoz, majd húzza ki a hálózathoz.
- Nedves ruhával törölje le a felületeket.
- Ne használjon erős vagy súroló tisztítószerket.

Lapzár a könnyebb tárolás érdekében

Zárja össze a lapokat, és tolja be a pántzárát a zárt helyzetbe.

Nyitáshoz húzza ki a pántzárát.

MEGJEGYZÉS: Ne melegítse a készüléket zárt állapotban.

ÚJRAHASZNOSÍTÁS



Az alábbi jelölések valamelyikével ellátott készülékekben, valamint újratölthető és nem újratölthető akkumulátorokban jelen lévő veszélyes anyagok jelentette környezeti és egészségi kockázatok elkerülése érdekében ezeket tilos a háztartási hulladékkal együtt megsemmisíteni. Az elektromos és elektronikus termékeket, és, ha vannak, az újratölthető és nem újratölthető akkumulátorokat mindig a megfelelő hivatalos hulladék-újrahasznosító/begyűjtő központba kell vinni.

ERP

For ErP energy consumption information, please refer to website eu.remington-europe.com/erp

Спасибо за покупку вашего нового продукта Remington®.

Пожалуйста, внимательно прочитайте эти инструкции и храните их в надежном месте. Перед использованием удалите всю упаковку.

ПРЕДУПРЕЖДЕНИЕ: Прибор нагревается до высокой температуры. Всегда держите его в недоступном для детей месте.

ВАЖНЫЕ МЕРЫ БЕЗОПАСНОСТИ

- Этот прибор могут использовать дети в возрасте от 8 лет и старше, а также лица с физическими, сенсорными или умственными ограничениями, или без соответствующего опыта и знаний, если они находятся под присмотром/прошли инструктаж и понимают возможные риски.

Дети не должны играть с прибором. Очистку и обслуживание не должны выполнять дети младше 8 лет; старше 8 лет — только под присмотром.

Держите прибор и кабель вне досягаемости детей младше 8 лет.

-  Не используйте прибор рядом с ваннами, душевыми кабинами, раковинами или другими емкостями, содержащими воду.
- Если прибор используется в ванной комнате, после применения отключите его от сети, так как присутствие воды представляет опасность даже при выключенном приборе.
- Для дополнительной защиты рекомендуется установить устройство защитного отключения (УЗО) с номинальным током утечки не более 30 мА в электрическую цепь ванной комнаты.*
- * В настоящее время в Великобритании установка розеток в ванных комнатах для питания таких приборов не разрешена (см. BS7671).
- Опасность ожога. Держите прибор в недоступном для маленьких детей месте, особенно во время использования и охлаждения.
- Никогда не оставляйте прибор без присмотра, когда он подключён к

электросети.

- Всегда размещайте прибор, если предусмотрена подставка, на ровной, стабильной и термостойкой поверхности.
- Если сетевой шнур повреждён, немедленно прекратите использование и отнесите прибор в ближайший авторизованный сервисный центр Remington® для ремонта или замены.
- Не допускайте контакта любой части прибора с кожей лица, шеи или головы.
- Держите вилку и кабель подальше от нагретых поверхностей.
- Не используйте насадки, не поставляемые производителем.
- Не используйте прибор, если он повреждён или работает со сбоями.
- Не перекручивайте и не изгибайте шнур, не наматывайте его на прибор. Регулярно проверяйте шнур на наличие повреждений.
- Прибор не предназначен для коммерческого или салонного использования.
- **ВНИМАНИЕ:** Всегда вынимайте прибор из чехла перед нагревом и полностью охлаждайте перед помещением обратно.

КОМПЛЕКТАЦИЯ

- | | |
|---|--|
| <ol style="list-style-type: none"> 1. Пластины с усовершенствованным керамическим покрытием 2. Дисплей 3. Вращающийся кабель 4. Замок шарнира | <p>Элементы управления:</p> <ul style="list-style-type: none"> +/- Регулятор температуры ⏻ Кнопка включения/выключения <p>Аксессуары (не показаны):</p> <ul style="list-style-type: none"> • Чехол для хранения |
|---|--|

ДОПОЛНИТЕЛЬНЫЕ ФУНКЦИИ

- Быстрый нагрев — готово к использованию через 15 секунд.
- Автоматическое отключение — прибор отключится через 60 минут бездействия.
- Универсальное напряжение: подходит для использования дома и за рубежом.
- При 120 В время нагрева и температура могут различаться.

ИНСТРУКЦИЯ ПО ЭКСПЛУАТАЦИИ

1. Подключите прибор к сети.
2. Нажмите кнопку (⏻) чтобы включить его.
3. Выберите соответствующую температуру кнопками +/- на боковой стороне прибора.

Рекомендуемые температуры

Температура	Тип волос
150°C - 170°C	Тонкие / ослабленные, повреждённые или осветлённые волосы
180°C - 200°C	Нормальные, здоровые волосы
210°C - 230°C	Жёсткие, очень кучерявые или трудно укладываемые волосы

- **Внимание: Максимальные температуры следует использовать только опытным пользователям.**
4. Температура на дисплее будет мигать во время нагрева. Когда мигание прекратится — прибор готов к использованию.

Режим Pro+™

- Функция PRO+™ обеспечивает более бережную укладку при температуре 185 °C.
- Для активации удерживайте кнопку «+» 2 секунды — на дисплее появится PRO+.

Функция блокировки температуры

- Установите желаемую температуру, затем удерживайте кнопку «-» 2 секунды для блокировки.
- На дисплее появится символ .
- Для разблокировки снова удерживайте кнопку «-» 2 секунды.

СОВЕТЫ ПО СТИЛИЗАЦИИ

- Перед применением убедитесь, что волосы чистые, сухие и распутанные.
- Для дополнительной защиты используйте термозащитный спрей.
- Лаки для волос содержат легковоспламеняющиеся вещества — не используйте их одновременно с прибором.
- Разделите волосы на секции; начните с нижних слоёв.

Выпрямление

- Возьмите прядь 3–5 см и поместите её между пластинами у корней волос.
- Закройте пластины и равномерно проведите прибором по всей длине пряди.

- Повторите для всех волос.

Создание локонов

Размер локона зависит от толщины пряди:

Мелкие пряди = более упругие и плотные локоны

Крупные пряди = мягкие и объёмные волны

- Возьмите прядь 2–5 см и поместите её между пластинами у корней.
- Закройте пластины.
- Удерживая концы прибора, поверните его на пол-оборота (180°) — внутрь или наружу, в зависимости от желаемого направления локона.
- Очень медленно проведите вниз, пока прядь полностью не выйдет из пластин.
- Повторите столько раз, сколько необходимо.
- Дайте волосам остыть перед дальнейшей укладкой.

ХРАНЕНИЕ, ЧИСТКА И ОБСЛУЖИВАНИЕ

Дайте прибору полностью остыть перед чисткой или хранением.

- После использования удерживайте кнопку (⏻), чтобы выключить прибор, затем отключите его от сети.
- Протрите все поверхности влажной тканью.
- Не используйте абразивные или агрессивные чистящие средства.

Блокировка пластин для хранения

Чтобы заблокировать: закройте пластины и сдвиньте замок шарнира внутрь.

Чтобы разблокировать: вытяните замок наружу.

ПРИМЕЧАНИЕ: Не нагревайте прибор в заблокированном состоянии.

ПОВТОРНАЯ ПЕРЕРАБОТКА



Во избежание воздействия вредных веществ на окружающую среду и здоровье приборы и батареи одноразового или многократного использования, помеченные одним из этих символов, необходимо утилизировать отдельно от несортированных бытовых отходов. Обязательно утилизируйте электрические и электронные изделия, а также (если это применимо) батареи одноразового или многократного использования в соответствующих официальных пунктах повторной переработки / сбора отходов.

ERP

For ErP energy consumption information, please refer to website eu.remington-europe.com/erp

Yeni Remington® ürününüzü satın aldığınız için teşekkür ederiz.
Lütfen bu talimatları dikkatlice okuyun ve güvenli bir yerde saklayın.
Kullanmadan önce tüm ambalaj malzemelerini çıkarın.
UYARI: Bu cihaz ısınır. Her zaman çocukların erişemeyeceği bir yerde tutun.

ÖNEMLİ GÜVENLİK TEDBİRLERİ

- Bu cihaz, 8 yaş ve üzeri çocuklar ile fiziksel, duyuusal veya zihinsel yetenekleri kısıtlı olan veya deneyim ve bilgi eksikliği bulunan kişiler tarafından, gözetim altında oldukları ve ilgili tehlikeleri anladıkları süreçte kullanılabilir.
Çocuklar cihazla oynamamalıdır. Temizlik ve kullanıcı bakımı, 8 yaşından büyük çocuklar tarafından ve yalnızca gözetim altında yapılmalıdır.
Cihazı ve kablosunu 8 yaşından küçük çocukların erişemeyeceği bir yerde bulundurun.
- ⊘ Bu cihazı küvet, duş, lavabo veya su içeren başka kapların yakınında kullanmayın.
- Cihaz banyoda kullanıldığında, suyun varlığı cihaz kapalı olsa bile tehlike oluşturduğundan, kullanımdan sonra mutlaka fişini çekin.
- Ek koruma için, banyo devresine 30 mA'i geçmeyen artık akım değerine sahip bir kaçak akım koruma anahtarı (RCD) takılması tavsiye edilir.*
- * Şu anda Birleşik Krallık'ta, banyolara bu tür cihazların çalıştırılmasına uygun elektrik prizi takılmasına izin verilmemektedir (BS7671'e bakınız).
- Yanık tehlikesi. Cihazı özellikle kullanım sırasında ve soğuma esnasında küçük çocukların erişemeyeceği bir yerde tutun.
- Cihaz elektrik kaynağına bağlıyken kesinlikle gözetimsiz bırakmayın.
- Varsa, cihazı her zaman ısıya dayanıklı, düz ve stabil bir yüzeye yerleştirin.
- Bu cihazın besleme kablosu zarar görürse, kullanmayı hemen bırakın ve tehlikeyi önlemek için en yakın yetkili Remington® servisine onarım veya

değişim için başvurun.

- Cihazın herhangi bir bölümünün yüzünüze, boynunuza veya saç derinize temas etmesine izin vermeyin.
- Fişi ve kabloyu sıcak yüzeylerden uzak tutun.
- Tarafımızca sağlanmayan aksesuarları kullanmayın.
- Cihaz hasarlıysa veya arızalıysa kullanmayın.
- Kabloyu bükmeyin, kıvrımayın veya cihazın etrafına sarmayın. Düzenli olarak kablonun hasar görüp görmediğini kontrol edin.
- Bu cihaz ticari veya kuaför salonu kullanımı için tasarlanmamıştır.
- **DİKKAT:** Cihazı ısıtmadan önce her zaman saklama kılıfından çıkarın ve tamamen soğumadan geri koymayın.

PARÇALAR

1. Gelişmiş seramik kaplamalı plakalar
2. Ekran
3. Döner kablo
4. Menteşe kilidi

Kontroller:

- +/- Sıcaklık ayarı
 - ⏻ Açma/Kapama düğmesi
- Aksesuarlar (gösterilmemiştir):
- Saklama kılıfı

EK ÖZELLİKLER

- Hızlı ısınma – 15 saniyede kullanıma hazırdır.
- Otomatik güvenlik kapanması – cihaz 60 dakika boyunca hiçbir düğmeye basılmadığında kendini kapatır.
- Çoklu voltaj: evde veya yurtdışında kullanım için uygundur. 120V'da ısıtma süresi ve sıcaklık değişebilir.

KULLANIM TALİMATLARI

1. Saç şekillendiricinizi elektrik prizine takın.
2. Açmak için (⏻) düğmesine basın.
3. Yan taraftaki +/- sıcaklık ayarı düğmelerini kullanarak saç tipinize uygun sıcaklığı seçin.

Önerilen Sıcaklıklar

Sıcaklık	Saç tipi
150°C - 170°C	İnce / hassas, yıpranmış veya ağartılmış saçlar
180°C - 200°C	Normal, sağlıklı saçlar
210°C - 230°C	Kalın, çok kıvrık veya zor şekillenen saçlar

- **Dikkat: En yüksek sıcaklıklar yalnızca deneyimli kullanıcılar tarafından kullanılmalıdır.**
- 4. Ekranda gösterilen sıcaklık ısınma sırasında yanıp söner. Yanıp sönmeye durduğunda cihaz kullanıma hazırdır.

Pro+™ Ayarı

- PRO+™ ayarı, saçları 185°C'de nazikçe şekillendirir.
- Aktifleştirmek için "+" düğmesini 2 saniye basılı tutun; ekranda PRO+ görünür.

Sıcaklık Kilidi Fonksiyonu

- +/- düğmeleriyle istediğiniz sıcaklığı ayarlayın ve "-" düğmesini 2 saniye basılı tutarak kilitleyin.
- Ekranda  simgesi görünür.
- Kilidi açmak için tekrar "-" düğmesini 2 saniye basılı tutun.

ŞEKİLLENDİRME İPUÇLARI

- Saçınızın temiz, kuru ve dolaşsız olduğundan emin olun.
- Ekstra koruma için ısı koruyucu sprey kullanın.
- Saç spreyleri yanıcıdır – cihazla aynı anda kullanmayın.
- Saçınızı bölümlere ayırın; önce alt katmanlardan başlayın.

Düzleştirme

- 3-5 cm genişliğinde bir tutam alın ve plakaların arasına, saç köklerine yakın bir noktaya yerleştirin.
- Plakaları kapatın ve durmadan uçlara doğru kaydırın.
- Tüm saç boyunca tekrarlayın.

Buklelendirme

Buklenin türü, seçtiğiniz tutamın genişliğine bağlıdır:

Daha küçük tutam = daha sıkı, hacimli bukleler

Daha geniş tutam = daha gevşek, yumuşak bukleler

- 2-5 cm genişliğinde bir tutam alın ve köklere yakın bir noktada plakaların arasına yerleştirin.
- Plakaları kapatın.

- Uçları bir arada tutarak cihazı yarım tur (180°) döndürün—içre veya dışa, istediğiniz bukle yönüne göre.
- Saç tamamen çıkana kadar cihazı çok yavaş bir şekilde aşağı kaydırın.
- İsteddiğiniz sayıda bukle elde edene kadar tekrarlayın.
- Saç soğuduktan sonra şekillendirmeye devam edin.

SAKLAMA, TEMİZLİK VE BAKIM

Cihaz tamamen soğumadan temizlemeyin veya kaldırmayın.

- Kullanımdan sonra (⏻) düğmesini basılı tutarak cihazı kapatın ve fişini çekin.
- Tüm yüzeyleri nemli bir bezle silin.
- Aşındırıcı veya sert temizleyiciler kullanmayın.

Plakaları saklama için kilitleme

Kilitlemek için plakaları kapatın ve menteşe kilidini içeri itin.

Kilidi açmak için menteşe kilidini dışarı çekin.

NOT: Cihazı kilitli konumdayken ısıtmayın.

GERİ DÖNÜŞÜM

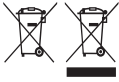

Tehlikeli maddelerin yol açacağı çevre ve sağlık sorunlarını önlemek için, şu sembollerden biri ile işaretlenmiş cihazlar ve şarj edilebilir ve tek kullanımlık piller genel evsel atıklarla birlikte çöpe atılmamalıdır. Elektrikli ve elektronik ürünleri ve ilgili olabilecek şarj edilebilir ve tek kullanımlık pilleri her zaman resmi, uygun bir geri dönüşüm/toplama noktasına bırakın.

ERP

For ErP energy consumption information, please refer to website eu.remington-europe.com/erp

Vă mulțumim pentru achiziționarea noului dumneavoastră produs Remington®.

Vă rugăm să citiți cu atenție aceste instrucțiuni și să le păstrați într-un loc sigur.

Îndepărtați toate ambalajele înainte de utilizare.

ATENȚIE: Acest aparat se încălzește. Țineți-l permanent departe de îndemâna copiilor.

MĂSURI IMPORTANTE DE SIGURANȚĂ

- Acest aparat poate fi utilizat de copii cu vârsta de cel puțin 8 ani, precum și de persoane cu capacități fizice, senzoriale sau mentale reduse, sau fără experiență sau cunoștințe, cu condiția să fie supravegheate/instruite și să înțeleagă riscurile implicate.

Copiii nu trebuie să se joace cu aparatul. Curățarea și întreținerea nu trebuie realizate de copii, cu excepția celor peste 8 ani și doar sub supraveghere.

Păstrați aparatul și cablul de alimentare departe de copiii sub 8 ani.

-  Nu utilizați acest aparat în apropierea căzilor de baie, dușurilor, chiuvetelor sau altor recipiente cu apă.
- Dacă aparatul este folosit în baie, scoateți-l din priză după utilizare, deoarece prezența apei reprezintă un risc chiar și atunci când este oprit.
- Pentru protecție suplimentară, se recomandă instalarea unui dispozitiv de curent rezidual (RCD) cu un curent nominal rezidual care să nu depășească 30 mA în circuitul electric al băii.*
- * În prezent, montarea unei prize electrocasnice în baie nu este permisă în Regatul Unit (conform BS7671).
- Pericol de arsuri. Țineți aparatul departe de copiii mici, în special în timpul utilizării și în timpul răcirii.
- Nu lăsați aparatul nesupravegheat când este conectat la alimentare.
- Așezați întotdeauna aparatul, dacă include un suport, pe o suprafață plată, stabilă și rezistentă la căldură.
- Dacă firul de alimentare se deteriorează, opriți imediat utilizarea și duceți

aparatul la cel mai apropiat service autorizat Remington® pentru reparație sau înlocuire.

- Nu permiteți ca nicio parte a aparatului să atingă fața, gâtul sau scalpul.
- Țineți ștecherul și cablul departe de suprafețele fierbinti.
- Nu folosiți accesorii altele decât cele furnizate de noi.
- Nu utilizați aparatul dacă este deteriorat sau defect.
- Nu răsuciți sau îndoiți cablul și nu îl înfășurați în jurul aparatului. Verificați în mod regulat cablul pentru semne de deteriorare.
- Acest aparat nu este destinat utilizării comerciale sau în saloane.
- ATENȚIE: Scoateți aparatul din husa de depozitare înainte de încălzire și lăsați-l să se răcească complet înainte de a-l pune înapoi.

COMPONENTE

- | | |
|--------------------------------------|----------------------------|
| 1. Plăci avansate cu înveliș ceramic | Comenzi: |
| 2. Afişaj | +/- Controlul temperaturii |
| 3. Cablu pivotant | ⏻ Buton pornire/opriere |
| 4. Blocare balama | Accesorii (neprezentate): |
| | • Husă de depozitare |
-

CARACTERISTICI SUPLIMENTARE

- Încălzire rapidă – gata de utilizare în 15 secunde.
 - Oprire automată de siguranță – aparatul se va opri dacă nu este apăsat niciun buton sau dacă rămâne pornit mai mult de 60 de minute.
 - Multivoltaj: pentru utilizare acasă sau în străinătate. La 120 V, timpii și temperaturile pot varia.
-

INSTRUCȚIUNI DE UTILIZARE

1. Conectați aparatul la priza de alimentare.
2. Apăsăți butonul (⏻) pentru a-l porni.
3. Selectați temperatura adecvată pentru tipul dumneavoastră de păr folosind butoanele +/- aflate pe lateralul aparatului.

Temperaturi recomandate

Temperatură	Tip de păr
150°C - 170°C	Subțire / fin, deteriorat sau decolorat
180°C - 200°C	Normal, sănătos
210°C - 230°C	Gros, foarte creț sau dificil de coafat

- **Atenție: Temperatura maximă trebuie utilizată doar de persoane experimentate.**
4. Temperatura afișată va clipi în timpul încălzirii. Când se oprește clipirea, aparatul este gata de utilizare.

Setarea Pro+™

- Funcția PRO+™ coafează delicat părul la 185°C.
- Pentru activare, țineți apăsat butonul "+" timp de 2 secunde; PRO+ va apărea pe afișaj.

Funcția de blocare a temperaturii

- Setati temperatura dorită cu ajutorul butoanelor +/-, apoi țineți apăsat butonul "-" timp de 2 secunde pentru a bloca setarea.
- Simbolul  va apărea pe afișaj.
- Pentru a debloca, țineți apăsat din nou butonul "-" timp de 2 secunde.

SFATURI PENTRU COAFARE

- Înainte de utilizare, asigurați-vă că părul este curat, uscat și fără noduri
- Pentru protecție suplimentară, utilizați un spray termoprotector.
- Fixativele conțin substanțe inflamabile — nu le utilizați în timp ce folosiți acest aparat.
- Separați părul pe secțiuni; începeți cu straturile inferioare.

Îndreptare

- Luați o șuviță de 3–5 cm și introduceți-o între plăci, aproape de rădăcină.
- Închideți plăcile și glisați aparatul constant până la vârfuri.
- Repetați în jurul întregii capului.

Ondulare

Tipul buclei depinde de mărimea șuviței:

Șuvițe mici = bucle strânse și elastice

Șuvițe mari = bucle lejere și moi

- Luați o șuviță de 2–5 cm și introduceți-o între plăci, aproape de rădăcină. Închideți plăcile.

- Ținând vârfurile aparatului, rotiți-l jumătate de tură (180°), spre interior sau exterior, în funcție de direcția dorită.
- Glisați foarte lent până când șuvița iese complet.
- Repetați până obțineți numărul dorit de bucle.
- Lăsați părul să se răcească înainte de coafarea ulterioară.

DEPOZITARE, CURĂȚARE ȘI ÎNTREȚINERE

Lăsați aparatul să se răcească înainte de curățare și depozitare.

- După utilizare, țineți apăsat butonul (⏻) pentru a opri aparatul, apoi scoateți-l din priză.
 - Ștergeți toate suprafețele cu o cârpă umedă.
- Nu utilizați soluții de curățare dure sau abrazive.

Blocarea plăcilor pentru depozitare

Pentru a bloca plăcile: închideți-le și împingeți blocarea balamalei spre interior.

Pentru a debloca: trageți blocarea spre exterior.

NOTĂ: Nu încălziți aparatul când plăcile sunt blocate.

RECICLAREA



Pentru a evita problemele de mediu și de sănătate cauzate de substanțele periculoase, aparatele și bateriile reîncărcabile și cele obișnuite marcate cu unul dintre aceste simboluri, nu trebuie eliminate împreună cu deșeurile municipale nesortate. Eliminați întotdeauna produsele electrice și electronice și, după caz, bateriile reîncărcabile și cele obișnuite, la un punct de reciclare/colectare corespunzător.

ERP

For ErP energy consumption information, please refer to website eu.remington-europe.com/erp

Σας ευχαριστούμε που αγοράσατε το νέο σας προϊόν Remington®.

Παρακαλούμε διαβάστε προσεκτικά αυτές τις οδηγίες και φυλάξτε τις σε ασφαλές μέρος.

Αφαιρέστε όλη τη συσκευασία πριν από τη χρήση.

ΠΡΟΕΙΔΟΠΟΙΗΣΗ: Η συσκευή θερμαίνεται. Κρατήστε τη μακριά από τα παιδιά ανά πάσα στιγμή.

ΣΗΜΑΝΤΙΚΕΣ ΟΔΗΓΙΕΣ ΑΣΦΑΛΕΙΑΣ

- Η συσκευή μπορεί να χρησιμοποιηθεί από παιδιά ηλικίας 8 ετών και άνω και από άτομα με μειωμένες φυσικές, αισθητηριακές ή νοητικές ικανότητες, ή έλλειψη εμπειρίας και γνώσεων, εφόσον επιβλέπονται/έχουν λάβει οδηγίες και κατανοούν τους κινδύνους.

Τα παιδιά δεν πρέπει να παίζουν με τη συσκευή. Ο καθαρισμός και η συντήρηση από τον χρήστη δεν πρέπει να γίνονται από παιδιά, εκτός εάν είναι άνω των 8 ετών και υπό επίβλεψη.

Κρατήστε τη συσκευή και το καλώδιο μακριά από παιδιά κάτω των 8 ετών.



Μην χρησιμοποιείτε τη συσκευή κοντά σε μπανιέρες, ντους, νιπτήρες ή άλλα δοχεία που περιέχουν νερό.

- Όταν η συσκευή χρησιμοποιείται στο μπάνιο, αποσυνδέστε την από την πρίζα μετά τη χρήση, καθώς το νερό παραμένει κίνδυνος ακόμη και όταν η συσκευή είναι απενεργοποιημένη.
- Για επιπλέον προστασία, συνιστάται η εγκατάσταση συσκευής διαφορικού ρεύματος (RCD) με ονομαστικό ρεύμα διαρροής που δεν υπερβαίνει τα 30 mA στο κύκλωμα του μπάνιου.*
- * Προς το παρόν, η τοποθέτηση κατάλληλων ηλεκτρικών πριζών σε μπάνια δεν επιτρέπεται στο Ηνωμένο Βασίλειο (βλ. BS7671).
- Κίνδυνος εγκαύματος. Κρατήστε τη συσκευή μακριά από μικρά παιδιά, ιδιαίτερα κατά τη χρήση και κατά την ψύξη.
- Μην αφήνετε τη συσκευή χωρίς επίβλεψη όταν είναι συνδεδεμένη στο ρεύμα.

- Τοποθετείτε πάντα τη συσκευή με την βάση της, εάν υπάρχει, σε θερμοανθεκτική, επίπεδη και σταθερή επιφάνεια.
- Εάν το καλώδιο τροφοδοσίας υποστεί ζημιά, διακόψτε αμέσως τη χρήση και επιστρέψτε τη συσκευή στο πλησιέστερο εξουσιοδοτημένο κέντρο σέρβις Remington® για επισκευή ή αντικατάσταση.
- Μην αφήνετε κανένα μέρος της συσκευής να έρχεται σε επαφή με το πρόσωπο, τον λαιμό ή το τριχωτό της κεφαλής.
- Κρατήστε το φιλς και το καλώδιο μακριά από θερμές επιφάνειες.
- Μην χρησιμοποιείτε εξαρτήματα εκτός από αυτά που παρέχονται.
- Μην χρησιμοποιείτε τη συσκευή εάν είναι κατεστραμμένη ή παρουσιάζει δυσλειτουργία.
- Μην στρίβετε ούτε λυγίζετε το καλώδιο και μην το τυλίγετε γύρω από τη συσκευή. Ελέγχετε τακτικά για σημάδια φθοράς.
- Η συσκευή δεν προορίζεται για επαγγελματική ή κομμωτηριακή χρήση.
- ΠΡΟΣΟΧΗ: Να αφαιρείτε πάντα τη συσκευή από τη θήκη φύλαξης πριν τη θέρμανση και να την αφήνετε να κρυώσει πλήρως πριν την αποθήκευση.

ΜΕΡΗ ΤΗΣ ΣΥΣΚΕΥΗΣ

- | | |
|--------------------------------|--|
| 1. Προηγμένες κεραμικές πλάκες | +/- Ρύθμιση θερμοκρασίας |
| 2. Οθόνη | ⏻ Κουμπί ενεργοποίησης/
απενεργοποίησης |
| 3. Περιστερεφόμενο καλώδιο | Αξεσουάρ (δεν εμφανίζονται): |
| 4. Κλειδώμα άρθρωσης | • Θήκη αποθήκευσης |

Χειριστήρια:

ΠΡΟΣΘΕΤΑ ΧΑΡΑΚΤΗΡΙΣΤΙΚΑ

- Γρήγορη προθέρμανση – έτοιμο για χρήση σε 15 δευτερόλεπτα.
- Αυτόματη απενεργοποίηση ασφαλείας – η συσκευή απενεργοποιείται μετά από 60 λεπτά χωρίς χρήση.
- Πολυτάση: για χρήση στο σπίτι ή στο εξωτερικό. Στα 120V ο χρόνος και η θερμοκρασία ενδέχεται να διαφέρουν.

ΟΔΗΓΙΕΣ ΧΡΗΣΗΣ

1. Συνδέστε τη συσκευή στην πρίζα.
2. Πατήστε το κουμπί (⏻) για να την ενεργοποιήσετε.
3. Επιλέξτε την κατάλληλη θερμοκρασία για τον τύπο των μαλλιών σας χρησιμοποιώντας τα κουμπιά +/- στο πλάι της συσκευής.

Συνιστώμενες θερμοκρασίες

Θερμοκρασία	Τύπος μαλλιών
150°C - 170°C	Λεπτά, ευαίσθητα, τλαιπωρημένα ή ντεκαπαρισμένα μαλλιά
180°C - 200°C	Κανονικά, υγιή μαλλιά
210°C - 230°C	Πυκνά, πολύ σγουρά ή δύσκολα στη διαμόρφωση

- **Προσοχή: Οι υψηλότερες θερμοκρασίες πρέπει να χρησιμοποιούνται μόνο από έμπειρους χρήστες.**
4. Η θερμοκρασία στην οθόνη αναβοσβήνει κατά την προθέρμανση. Όταν σταματήσει, η συσκευή είναι έτοιμη για χρήση.

Ρύθμιση Pro+™

- Η λειτουργία PRO+™ διαμορφώνει απαλά τα μαλλιά στους 185°C.
- Για ενεργοποίηση κρατήστε πατημένο το κουμπί «+» για 2 δευτερόλεπτα. Το PRO+ θα εμφανιστεί στην οθόνη.

Λειτουργία κλειδώματος θερμοκρασίας

- Ρυθμίστε την επιθυμητή θερμοκρασία και κρατήστε πατημένο το κουμπί «→» για 2 δευτερόλεπτα για κλείδωμα.
- Στην οθόνη θα εμφανιστεί το σύμβολο .
- Για ξεκλείδωμα, κρατήστε ξανά πατημένο το κουμπί «→» για 2 δευτερόλεπτα.

ΣΥΜΒΟΥΛΕΣ ΣΤΥΛΙΖΑΡΙΣΜΑΤΟΣ

- Βεβαιωθείτε ότι τα μαλλιά είναι καθαρά, στεγνά και χωρίς κόμπους.
- Χρησιμοποιήστε θερμοπροστατευτικό σπρέι για επιπλέον προστασία.
- Οι λακ μαλλιών περιέχουν εύφλεκτα συστατικά – μην τις χρησιμοποιείτε ταυτόχρονα με τη συσκευή.
- Χωρίστε τα μαλλιά σε τούφες και ξεκινήστε με τα κάτω στρώματα.

Ίσιωμα

- Πάρτε μια τούφα 3–5 cm και τοποθετήστε τη μεταξύ των πλακών κοντά στις ρίζες.
- Κλείστε τις πλάκες και σύρετε ομαλά προς τις άκρες

- Επαναλάβετε σε όλο το κεφάλι.

Μπούκλες

Το είδος της μπούκλας εξαρτάται από το μέγεθος της τούφας:

Μικρές τούφες = πιο σφιχτές, ελαστικές μπούκλες

Μεγάλες τούφες = πιο χαλαρές, απαλές μπούκλες

- Πάρτε τούφα 2–5 cm και τοποθετήστε τη μεταξύ των πλακών κοντά στις ρίζες.
- Κλείστε τις πλάκες.
- Κρατήστε τις άκρες και περιστρέψτε τη συσκευή μισή περιστροφή (180°), είτε προς τα μέσα είτε προς τα έξω.
- Σύρετε πολύ αργά μέχρι να απελευθερωθεί η τούφα.
- Επαναλάβετε έως ότου δημιουργήσετε όσες μπούκλες επιθυμείτε.
- Αφήστε τα μαλλιά να κρυσώσουν πριν το τελικό styling.

ΑΠΟΘΗΚΕΥΣΗ, ΚΑΘΑΡΙΣΜΟΣ ΚΑΙ ΣΥΝΤΗΡΗΣΗ

Αφήστε τη συσκευή να κρυσώσει πριν τον καθαρισμό ή την αποθήκευση.

- Μετά τη χρήση, κρατήστε πατημένο το κουμπί (⏻) για απενεργοποίηση και αποσυνδέστε από την πρίζα.
- Σκουπίστε όλες τις επιφάνειες με νωπό πανί.
- Μην χρησιμοποιείτε ισχυρά ή λειαντικά καθαριστικά.

Κλειδωμα πλακών για αποθήκευση

Για κλειδωμα: κλείστε τις πλάκες και πιέστε τη μανταλωτή κλειδωση προς τα μέσα.

Για ξεκλειδωμα: τραβήξτε τη προς τα έξω.

ΣΗΜΕΙΩΣΗ: Μην θερμαίνετε τη συσκευή όταν οι πλάκες είναι κλειδωμένες.

ΑΝΑΚΥΚΛΩΣΗ



Για την αποφυγή προβλημάτων στο περιβάλλον και την υγεία λόγω επιβλαβών ουσιών, οι συσκευές και οι επαναφορτιζόμενες και μη επαναφορτιζόμενες μπαταρίες που επισημαίνονται με κάποιο από αυτά τα σύμβολα, δεν πρέπει να απορρίπτονται με τα κοινά οικιακά απορρίμματα. Να απορρίπτετε πάντα τις ηλεκτρικές και ηλεκτρονικές συσκευές και, όπου χρειάζεται, τις επαναφορτιζόμενες και μη επαναφορτιζόμενες μπαταρίες, σε κατάλληλο, επίσημο σημείο συλλογής/ανακύκλωσης.

ERP

For ErP energy consumption information, please refer to website eu.remington-europe.com/erp

Hvala, ker ste kupili svoj novi izdelek Remington®.

Prosimo, natančno preberite ta navodila in jih shranite na varno mesto.

Pred uporabo odstranite vso embalažo.

POPOZORILO: Ta aparat se segreva. Hranite ga izven dosega otrok.

POMEMBNI VARNOSTNI UKREPI

- Aparat lahko uporabljajo otroci, stari 8 let ali več, ter osebe z zmanjšanimi fizičnimi, senzoričnimi ali duševnimi sposobnostmi oziroma osebe brez izkušenj ali znanja, če so pod nadzorom/instruirani in razumejo tveganja. Otroci se ne smejo igrati z aparatom. Čiščenje in vzdrževanje naj ne opravljajo otroci, razen če so starejši od 8 let in pod nadzorom. Aparat in kabel hranite izven dosega otrok, mlajših od 8 let.
- ⊘ Ne uporabljajte aparata v bližini kopalnih kadi, tušev, umivalnikov ali drugih posod z vodo.
- Če aparat uporabljate v kopalnici, ga po uporabi izključite iz napajanja, saj prisotnost vode predstavlja nevarnost tudi, ko je aparat izklopljen.
- Za dodatno zaščito je priporočljiva namestitev zaščitne naprave na diferencialni tok (RCD) z nazivnim diferencialnim tokom največ 30 mA v električno vezje kopalnice.*
- * Trenutno v Združenem kraljestvu ni dovoljeno nameščanje električnih vtičnic v kopalnicah za takšne aparate (glej BS7671).
- Nevarnost opeklin. Hranite aparat izven dosega majhnih otrok, posebej med uporabo in ohlajanjem.
- Aparata ne puščajte brez nadzora, ko je priključen na napajanje.
- Aparat vedno postavite na toplotno odporen, stabilen in raven površino, če ima stojalo.
- Če se napajalni kabel poškoduje, takoj prenehajte z uporabo in aparat prinesite v najbližji pooblaščen servis Remington® za popravilo ali

zamenjavo.

- Ne dovolite, da se kateri koli del aparata dotika obraza, vratu ali lasišča.
- Držite vtič in kabel stran od vročih površin.
- Ne uporabljajte drugih nastavkov razen tistih, ki so priloženi.
- Aparata ne uporabljajte, če je poškodovan ali okvarjen.
- Kabla ne zvijajte, ne prepogibajte in ga ne zavijajte okoli aparata. Redno preverjajte poškodbe.
- Ta aparat ni namenjen komercialni ali salonski uporabi.
- **POZOR:** Aparat vedno odstranite iz torbice pred segrevanjem in ga popolnoma ohladite, preden ga vrnete nazaj.

DELI APARATA

- | | |
|---|--|
| <ol style="list-style-type: none"> 1. Napredne keramično prevlečene plošče 2. Prikazovalnik 3. Vrtljiv kabel 4. Zaklep tečaja | Kontrole:
+/- Nastavitev temperature
⏻ Gumb za vklop/izklop
Dodatki (niso prikazani): <ul style="list-style-type: none"> • Torbica za shranjevanje |
|---|--|

DODATNE FUNKCIJE

- Hitro segrevanje – pripravljen za uporabo v 15 sekundah.
- Samodejni varnostni izklop – aparat se izklopi po 60 minutah neaktivnosti.
- Večnapetostno delovanje: primerno doma ali v tujini. Pri 120 V se lahko časi segrevanja in temperature razlikujejo.

NAVODILA ZA UPORABO

1. Priključite aparat v električno omrežje.
2. Pritisnite gumb (⏻) za vklop.
3. Izberite ustrezno temperaturo za vaš tip las z uporabo gumbov +/- na strani aparata.

Priporočene temperature

Temperatura	Tip las
150°C - 170°C	Tanki / občutljivi, poškodovani ali beljeni lasje
180°C - 200°C	Normalni, zdravi lasje

Temperatura	Tip las
210°C - 230°C	Gosti, zelo kodrasti ali težko oblikovani lasje

- **Pozor: Najvišje temperature so primerne le za izkušene uporabnike.**
4. Temperatura na prikazovalniku bo med segrevanjem utripala. Ko neha utripati, je aparat pripravljen.

Nastavitev Pro+™

- Nastavitev PRO+™ nežno oblikuje lase pri 185 °C.
- Za vklop držite gumb "+" 2 sekundi. Na zaslonu se prikaže PRO+.

Funkcija zaklepa temperature

- Nastavite zeleno temperaturo z gumbi +/- in zatem držite gumb "-" 2 sekundi za zaklep.
- Na zaslonu se prikaže simbol .
- Za odklep ponovno držite gumb "-" 2 sekundi.

NASVETI ZA OBLIKOVANJE

- Pred uporabo poskrbite, da so lasje čisti, suhi in razčesani.
- Za dodatno zaščito uporabite sprej za zaščito pred toploto.
- Laki za lase vsebujejo vnetljive snovi – ne uporabljajte jih med uporabo aparata.
- Razdelite lase na pramene; začnite z spodnjimi plastmi.

Ravnanje

- Ločite pramen širok 3–5 cm in ga postavite med plošče blizu lasnih korenin.
- Zaprite plošče in gladko potegnite po celotni dolžini las.
- Ponovite po celotni glavi.

Kodranje

Velikost kodra je odvisna od velikosti pramena:

manjši pramen tesnejši in bolj prožni kodri

večji pramen mehkejši in bolj ohlapni kodri

- Ločite pramen širok 2–5 cm in ga postavite med plošče pri koreninah.
- Zaprite plošče.
- Držite konice aparata skupaj in zavrtite aparat za pol obrata (180°), navznoter ali navzven.
- Zelo počasi drsite navzdol, dokler se pramen ne sprostí.
- Ponovite po celotni glavi.
- Pred nadaljnjim oblikovanjem pustite lase, da se ohladijo.

HRANJENJE, ČIŠČENJE IN VZDRŽEVANJE

Pred čiščenjem ali shranjevanjem pustite aparat, da se ohladi.

- Po uporabi držite gumb (⏻) za izklop in izključite aparat iz elektrike.
- Obrišite vse površine z vlažno krpo.

Ne uporabljajte agresivnih ali abrazivnih čistil.

Zaklep plošč za shranjevanje

Za zaklep zaprite plošče in potisnite zaklep tečaja navznoter.

Za odklep ga povlecite navzven.

OPOMBA: Aparata ne segrevajte, ko so plošče zaklenjene.

RECIKLIRANJE



Za preprečitev okoljskih in zdravstvenih težav zaradi nevarnih snovi naprav in polnilnih in navadnih baterij, označenih z enim od teh simbolov, ni dovoljeno odstraniti med nesortirane komunalne odpadke. Električne in elektronske izdelke in, kjer velja, tudi polnilne in navadne baterije odstranite na ustreznem uradnem mestu za recikliranje/zbiranje.

ERP

For ErP energy consumption information, please refer to website eu.remington-europe.com/erp

Hvala što ste kupili svoj novi Remington® proizvod.

Pažljivo pročitajte ove upute i čuvajte ih na sigurnom mjestu.

Prije uporabe uklonite svu ambalažu.

UPOZORENJE: Ovaj se uređaj zagrijava. Uvijek ga držite izvan dohvata djece.

VAŽNE SIGURNOSNE NAPOMENE

- Uređaj mogu koristiti djeca starija od 8 godina te osobe sa smanjenim fizičkim, osjetilnim ili mentalnim sposobnostima, ili osobe bez iskustva i znanja, ako su pod nadzorom/upute su im dane i razumiju rizike. Djeca se ne smiju igrati uređajem. Čišćenje i održavanje ne smiju obavljati djeca, osim ako imaju više od 8 godina i pod nadzorom su. Uređaj i kabel držite izvan dohvata djece mlađe od 8 godina.
- ⊘ Ne koristite uređaj u blizini kada, tuš kabina, umivaonika ili drugih posuda s vodom.
- Ako koristite uređaj u kupaonici, isključite ga iz struje nakon uporabe jer voda predstavlja opasnost i kad je uređaj isključen.
- Radi dodatne zaštite preporučuje se instalacija zaštitnog uređaja na diferencijalnu struju (RCD) s nazivnom strujom izbijanja koja ne prelazi 30 mA u kupaonskom električnom krugu.*
- * Trenutačno u Ujedinjenom Kraljevstvu nije dopušteno ugraditi utičnice u kupaonicu za napajanje takvih uređaja (vidi BS7671).
- Opasnost od opekline. Držite uređaj izvan dohvata male djece, osobito tijekom uporabe i hlađenja.
- Nikada ne ostavljajte uređaj bez nadzora dok je priključen na napajanje.
- Uvijek postavite uređaj, ako ima stalak, na stabilnu, ravnu i toplinski otpornu površinu.
- Ako se napojni kabel ošteti, odmah prestanite koristiti uređaj i odnesite ga u najbliži ovlaštenu Remington® servis radi popravka ili zamjene.

- Ne dopustite da bilo koji dio uređaja dodiruje vaše lice, vrat ili vlasište.
- Držite kabel i priključak podalje od vrućih površina.
- Ne koristite nastavke koji nisu originalni.
- Ne koristite uređaj ako je oštećen ili ne radi ispravno.
- Ne uvijajte kabel, ne lomite ga niti ga omatajte oko uređaja. Redovito provjeravajte znakove oštećenja.
- Ovaj uređaj nije namijenjen komercijalnoj ili frizerskoj uporabi.
- OPREZ: Uređaj uvijek izvadite iz zaštitne torbice prije zagrijavanja i pustite da se potpuno ohladi prije spremanja.

DIJELOVI

- | | |
|-----------------------------|--------------------------------------|
| 1. Napredne keramičke ploče | Kontrole: |
| 2. Zaslon | +/- Kontrola temperature |
| 3. Rotirajući kabel | ⏻ Gumb za uključivanje/isključivanje |
| 4. Zaključavanje šarke | Dodaci (nisu prikazani): |
| | • Torbica za spremanje |

DODATNE ZNAČAJKE

- Brzo zagrijavanje – spremno za uporabu u 15 sekundi.
- Automatsko sigurnosno isključivanje – uređaj se isključuje nakon 60 minuta neaktivnosti.
- Multinapon: za uporabu kod kuće ili u inozemstvu. Na 120 V vrijeme i temperatura mogu varirati.

UPUTE ZA UPORABU

1. Priključite uređaj u električnu utičnicu.
2. Pritisnite gumb (⏻) bkako biste ga uključili.
3. Odaberite odgovarajuću temperaturu za vaš tip kose pomoću +/- gumba sa strane uređaja.

Preporučene temperature

Temperatura	Tip kose
150°C - 170°C	Tanka/ nježna, oštećena ili posvijetljena kosa
180°C - 200°C	Normalna, zdrava kosa

Temperatura	Tip kose
210°C - 230°C	Gusta, jako kovrčava ili teško oblikovana kosa

- **Oprez: Najviše temperature trebaju koristiti samo iskusni korisnici.**
- 4. Temperatura na zaslonu treperit će tijekom zagrijavanja. Kada prestane treperiti, uređaj je spreman za uporabu.

Pro+™ postavka

- PRO+™ postavka nježno oblikuje kosu na 185°C.
Za aktivaciju držite gumb "+" 2 sekunde. PRO+ će se pojaviti na zaslonu.

Funkcija zaključavanja temperature

- Postavite željenu temperaturu pomoću +/- gumba, zatim držite gumb "-" 2 sekunde kako biste zaključali postavku.
- Na zaslonu će se pojaviti simbol 
- Za otključavanje ponovno držite gumb "-" 2 sekunde.

SAVJETI ZA STILIZIRANJE

- Prije uporabe osigurajte da je kosa čista, suha i raščesljana.
- Za dodatnu zaštitu koristite sprej za zaštitu od topline.
- Lakovi za kosu sadrže zapaljive tvari – ne koristite ih istovremeno s ovim uređajem.
- Podijelite kosu na pramenove. Počnite s donjim slojevima.

Ravnanje

- Uzmite pramen širok 3–5 cm i postavite ga između ploča blizu korijena.
- Zatvorite ploče i glatko prijedite duž cijelog pramena.
- Ponovite oko cijele glave.

Kovrčanje

Veličina kovrče ovisi o širini pramena:

manji pramen = čvršće kovrče

veći pramen = mekše, opuštenije kovrče

- Uzmite pramen širok 2–5 cm i postavite ga između ploča blizu korijena.
- Zatvorite ploče.
- Držite vrhove uređaja i okrenite ga pola okreta (180°), prema unutra ili prema van.
- Vrlo polako povlačite prema dolje dok se kosa ne oslobodi.
- Ponavljajte dok ne postignete željeni broj kovrči.
- Ostavite kosu da se ohladi prije daljnjeg oblikovanja.

SPREMANJE, ČIŠĆENJE I ODRŽAVANJE

Ostavite uređaj da se ohladi prije čišćenja ili spremanja.

- Nakon uporabe držite pritisnutim gumb (C) kako biste ga isključili, zatim izvadite utikač iz utičnice.
- Obrišite sve površine vlažnom krpom.
- Ne koristite agresivna ili abrazivna sredstva za čišćenje.

Zaključavanje ploča za spremanje

Za zaključavanje: zatvorite ploče i gurnite zaključavanje šarke prema unutra.

Za otključavanje: povucite zaključavanje prema van.

NAPOMENA: Ne zagrijavajte uređaj dok su ploče zaključane.

RECIKLAŽA



Kako bi se izbjegle štetne posljedice na okoliš i zdravlje zbog opasnih supstanci, uređaji i punjive i nepunjive baterije obilježene jednim od ovih simbola ne smiju se zbrinjavati kao nerazvrstani komunalni otpad. Uvijek odložite električne i elektroničke proizvode i, gdje je primjenljivo, punjive i nepunjive baterije, u odgovarajućem zvaničnom mjestu za sakupljanje/reciklažu.

ERP

For ErP energy consumption information, please refer to website eu.remington-europe.com/erp

Благодарим ви, че закупихте своя нов продукт Remington®.

Моля, прочетете внимателно тези инструкции и ги съхранявайте на безопасно място.

Преди употреба отстранете цялата опаковка.

ПРЕДУПРЕЖДЕНИЕ: Уредът се нагрива. Дръжте го далеч от деца по всяко време.

ВАЖНИ МЕРКИ ЗА БЕЗОПАСНОСТ

- Този уред може да се използва от деца на възраст над 8 години, както и от лица с намалени физически, сетивни или умствени способности, или от хора без опит и знания, ако са под наблюдение/инструктаж и разбират рисковете.
Деца не трябва да играят с уреда. Почистването и поддръжката не трябва да се извършват от деца, освен ако са на възраст над 8 години и са под наблюдение.
Дръжте уреда и кабела извън обсега на деца под 8 години.
- ⊘ Не използвайте уреда близо до вани, душеве, мивки или други съдове, пълни с вода.
- Когато уредът се използва в баня, изключвайте го от контакта след употреба, тъй като наличието на вода представлява опасност дори при изключен уред.
- За допълнителна защита е препоръчително да се монтира дефектнотокова защита (RCD) с номинален ток не по-висок от 30 mA в електрическия кръг на банята.*
- * В Обединеното кралство в момента не е разрешено монтирането на електрически контакти в бани (виж BS7671).
- Опасност от изгаряне. Дръжте уреда на недостижимо място за малки деца, особено по време на употреба и охлаждане.
- Никога не оставяйте уреда без надзор, когато е включен към захранването.

- Винаги поставяйте уреда (ако има стойка) върху топлоустойчива, стабилна и равна повърхност.
- Ако охранващият кабел е повреден, незабавно преустановете употребата и върнете уреда в най-близкия оторизиран сервис Remington® за ремонт или замяна.
- Не допускате която и да е част от уреда да докосва лицето, шията или скалпа.
- Дръжте щепсела и кабела далеч от нагорещени повърхности.
- Не използвайте приставки, различни от предоставените.
- Не използвайте уреда, ако е повреден или неизправен.
- Не усуквайте и не прегъвайте кабела и не го навивайте около уреда. Редовно проверявайте за повреди.
- Този уред не е предназначен за професионална или салонна употреба.
- **ВНИМАНИЕ:** Винаги изваждайте уреда от калъфа за съхранение преди загряване и го оставайте да се охлади напълно преди прибиране.

ЧАСТИ

- | | |
|--|---------------------------------|
| 1. Пластини с усъвършенствано керамично покритие | Бутони и контроли: |
| 2. Дисплей | +/- Регулиране на температурата |
| 3. Въртящ се кабел | ⏻ Бутон за включване/изключване |
| 4. Заклучващ механизъм на шарнира | Акcesoари (не са показани): |
| | • Калъф за съхранение |

ДОПЪЛНИТЕЛНИ ФУНКЦИИ

- Бързо загряване – готов за употреба за 15 секунди.
- Автоматично изключване – уредът се изключва след 60 минути бездействие.
- Универсално напрежение: подходящ за употреба у дома или в чужбина. При 120 V времето за загряване и температурите могат да се различават.

ИНСТРУКЦИИ ЗА УПОТРЕБА

1. Включете уреда в електрически контакт.
2. Натиснете бутона (Ⓟ) за да го включите.
3. Изберете подходяща температура за вашия тип коса с бутоните +/- отстрани на уреда.

Препоръчителни температури

Температура	Тип коса
150°C - 170°C	Тънка / фина, увредена или изрусявана коса
180°C - 200°C	Нормална, здрава коса
210°C - 230°C	Гъста, много къдрава или трудна за оформяне коса

- **Внимание: Най-високите температури трябва да се използват само от опитни потребители.**
4. Температурата на дисплея мига по време на загреване. Когато спре да мига, уредът е готов за употреба.

Настройка Pro+™

- Режим PRO+™ оформя косата нежно при 185°C.
- За активиране задръжте бутона "+" за 2 секунди. На дисплея ще се появи PRO+.

Функция за заключване на температурата

- Задайте желаната температура с бутоните +/- и задръжте бутона "-" за 2 секунди, за да я заключите.
- На дисплея ще се появи символът .
- За отключване отново задръжте бутона "-" за 2 секунди.

СЪВЕТИ ЗА СТИЛИЗИРАНЕ

- Уверете се, че косата е чиста, суха и добре сресана.
- Използвайте спрей за защита от топлина за по-добра защита.
- Лаковете за коса съдържат запалими вещества – не ги използвайте заедно с уреда.
- Разделете косата на секции; започнете с долните слоеве.

Изправяне

- Вземете кичур с ширина 3–5 cm и го поставете между пластините близо до корените.
- Затворете пластините и изтеглете плавно до върха на косъма.
- Повторете по цялата глава.

Оформяне на къдрици

Малки кичури по-стегнати къдрици

Големи кичури по-меки, по-широки къдрици

- Вземете кичур 2–5 см и го поставете между пластините близо до корените.
- Затворете пластините.
- Завъртете уреда на 180° навътре или навън според желаното оформяне.
- Плъзгайте много бавно надолу, докато кичурът се освободи.
- Повторете според желания брой къдрици.
- Оставете косата да се охлади преди допълнително стилизиране.

СЪХРАНЕНИЕ, ПОЧИСТВАНЕ И ПОДДРЪЖКА

Оставете уреда да се охлади преди почистване или прибиране.

- След употреба задръжте бутона (C), за да го изключите, и извадете щепсела от контакта.
- Почистете повърхностите с влажна кърпа.
- Не използвайте абразивни или агресивни препарати.

Заклучване на пластините

За заключване: затворете пластините и плъзнете заключващия механизъм навътре.

За отключване: издърпайте го навън.

ЗАБЕЛЕЖКА: Не загревайте уреда, докато пластините са заключени.

РЕЦИКЛИРАНЕ



За да се избегнат екологични и здравни проблеми поради наличие на опасни субстанции, уредите, акумулаторните и неакумулаторните батерии, обозначени с един от тези символи, не трябва да се изхвърлят заедно с несортирани общински отпадъци. Винаги изхвърляйте електрически и електронни продукти и, където е приложимо, акумулаторни и неакумулаторни батерии, на подходящо официално място за рециклиране/събиране.

ERP

For ErP energy consumption information, please refer to website eu.remington-europe.com/erp

شكرًا لشرائك منتج Remington® الجديد. يرجى قراءة هذه التعليمات بعناية والاحتفاظ بها في مكان آمن. قم بإزالة جميع مواد التغليف قبل الاستخدام. تحذير: هذا الجهاز يسخن أثناء التشغيل. أبقيه بعيدًا عن متناول الأطفال في جميع الأوقات.

احتياطات هامة للسلامة

يمكن استخدام هذا الجهاز من قبل الأطفال الذين تبلغ أعمارهم 8 سنوات فما فوق، وكذلك من قبل الأشخاص ذوي القدرات الجسدية أو الحسية أو العقلية المحدودة أو غير ذوي الخبرة أو المعرفة، إذا تم إشرافهم أو توجيههم وفهموا المخاطر المتضمنة. يجب ألا يلعب الأطفال بالجهاز. يجب ألا يقوم الأطفال بتنظيف الجهاز أو صيانته إلا إذا كانوا أكبر من 8 سنوات وتحت الإشراف. أبقِ الجهاز والكابل بعيدين عن متناول الأطفال تحت سن 8 سنوات. لا تستخدم هذا الجهاز بالقرب من أحواض الاستحمام أو الدش أو المغاسل أو أي أوعية أخرى تحتوي على الماء. عند استخدام الجهاز في الحمام، افصل القابس بعد الاستخدام، لأن وجود الماء يشكل خطرًا حتى عندما يكون الجهاز مطفأ. لمزيد من الحماية، يوصى بتركيب جهاز حماية من التيار المتبقي (RCD) بتيار تشغيل لا يتجاوز 30 ملي أمبير في الدائرة المزودة للحمام*. في المملكة المتحدة، لا يُسمح حاليًا بتركيب مقبس كهربائي في الحمام يمكنه تشغيل هذا الجهاز (انظر BS7671). خطر الحروق: أبقِ الجهاز بعيدًا عن متناول الأطفال الصغار، خاصة أثناء الاستخدام وفترة التبريد. لا تترك الجهاز دون مراقبة وهو متصل بمصدر الطاقة. ضع الجهاز دائمًا على سطح ثابت ومسطح ومقاوم للحرارة عند وجود قاعدة له. إذا تعرض سلك الطاقة للتلف، توقف عن استخدام الجهاز فورًا وأعدّه إلى أقرب مركز خدمة معتمد من Remington® للإصلاح أو الاستبدال. لا تدع أي جزء من الجهاز يلمس الوجه أو الرقبة أو فروة الرأس. أبقِ القابس والسلك بعيدين عن الأسطح الساخنة. لا تستخدم أي ملحقات غير تلك التي توفرها. لا تستخدم الجهاز إذا كان تالفًا أو يعمل بشكل غير طبيعي. لا تثنِ السلك أو تلويّه أو تلقّه حول الجهاز. افحص السلك بانتظام للتأكد من عدم وجود تلف. هذا الجهاز غير مخصص للاستخدام التجاري أو في صالونات التجميل. تنبيه: تأكد دائمًا من إخراج الجهاز من الحقيبة قبل تسخينه، واتركه يبرد تمامًا قبل إعادته إليها.

الأجزاء

1. ألواح مطلية بالسيراميك المتطور
 2. الشاشة
 3. سلك دَوَّار
 4. قفل المفصلة
- الأزرار:

+/- للتحكم في الحرارة
زر التشغيل/الإيقاف \odot

الملحقات (غير ظاهرة):
حقيبة تخزين

مميزات إضافية

- تسخين سريع — جاهز للاستخدام خلال 15 ثانية.
- إيقاف تلقائي للسلامة — ينطفئ الجهاز تلقائيًا بعد 60 دقيقة من عدم الضغط على أي زر.
- جهد عالمي: يمكن استخدامه في المنزل أو أثناء السفر. (قد تختلف الحرارة والزمن عند 120 فولت).

تعليمات الاستخدام

- قم بتوصيل الجهاز بمصدر الطاقة.
- اضغط على زر \odot لتشغيله.
- اختر درجة الحرارة المناسبة لشعرك باستخدام زرّي (+/-).

درجات الحرارة الموصى بها

درجات الحرارة	رغشلا عون
150°C - 170°C	ضربملا وأفلاتلا، مع انلا/قوي قولا رغشلا
180°C - 200°C	يحرصلا ويداغلا رغشلا
210°C - 230°C	فيفصتلا بعص وأدجملا وأدج كي ممللا رغشلا

تنبيه: أعلى الدرجات يجب أن يستخدمها أصحاب الخبرة فقط.

تعرض الشاشة درجة الحرارة وهي يومض أثناء التسخين، وعند توقف الوميض يصبح الجهاز جاهزاً للاستخدام.

وضع PRO+™

- يقوم بتصنيف لطيف للشعر على حرارة 185°C.
- للتنعيل، اضغط مطولاً على (+) لمدة ثانيتين. ستظهر علامة PRO+ على الشاشة.

قفل الحرارة

- بعد ضبط الحرارة، اضغط مطولاً على زر (-) لمدة ثانيتين لقفلهما.
- لإلغاء القفل، اضغط مطولاً مرة أخرى لمدة ثانيتين.

نصائح للتصنيف

- تأكد من أن الشعر نظيف وجاف وخالي من التشابك.
- يمكن استخدام بخاخ الحماية الحرارية.
- لا تستخدم مثبتات الشعر أثناء استخدام الجهاز لأنها قابلة للاشتعال.
- قسّم الشعر إلى طبقات، وابدأ بالطبقات السفلية.

للتنعيم

1. خذ خصلة بقياس 3-5 سم.
2. ضعها بين الألواح بالقرب من الجذور.
3. أغلق الألواح ومرر الجهاز ببطء حتى الأطراف دون توقف.
4. كرر على كامل الشعر.

للتجعيد

- الخصلة الأصغر = تجعيدات ضيقة.
- الخصلة الأكبر = تجعيدات ناعمة.

الطريقة:

1. خذ خصلة 2-5 سم.
2. ضعها بين الألواح وأغلقها.
3. امسك الأطراف ولف الجهاز نصف دورة (180°) للداخل أو للخارج.
4. اسحب الجهاز ببطء حتى تخرج الخصلة.
5. كرر حسب عدد التجميعات المطلوبة.
6. اترك الشعر يبرد قبل مواصلة التصفيف.

التخزين والتنظيف والصيانة

- دع الجهاز يبرد قبل تنظيفه أو تخزينه.
- بعد الاستخدام، اضغط مطولاً على زر (ن) لإيقاف التشغيل ثم افصل الجهاز.
- امسح الأسطح بقطعة قماش مبللة.
- لا تستخدم منظفات قوية أو مذيبات.

قفل الألواح للتخزين

- للإغلاق: أغلق الألواح وادفع قفل المفصلة للداخل.
- للفتح: اسحب القفل للخارج.
- ملاحظة: لا تُسَخَّن الجهاز وهو في وضع القفل.

REMINGTON®
EST. NEW YORK 1937

